

Plan Local d'Urbanisme

Commune de Malansac (56)

4. Règlement écrit

EOL

PA de Laroiseau
8, rue Ella Maillart
BP 30185 - 56005 VANNES
Tél. 02 97 47 23 90
Fax 02 97 42 76 03
E-mail: contact@eolurba.fr



URBANISME ENVIRONNEMENT PAYSAGE Pr servation biodiversit  - Gestion de l'eau - Economie du foncier - Mixit  sociale - D placements - Gestion des d chets - Economie d' nergie



SOMMAIRE

	Page
TITRE I DISPOSITIONS GENERALES	3
TITRE II DISPOSITIONS APPLICABLES AUX ZONES URBAINES	11
Chapitre I Règlement applicable aux zones Ua	12
Chapitre II Règlement applicable aux zones Ub	17
Chapitre III Règlement applicable aux zones Ui	26
TITRE III DISPOSITIONS APPLICABLES AUX ZONES À URBANISER	32
Chapitre I Règlement applicable aux zones 1 AU	33
Chapitre II Règlement applicable aux zones 2 AU	42
TITRE IV DISPOSITIONS APPLICABLES AUX ZONES AGRICOLES	44
Chapitre I Règlement applicable aux zones A	45
Chapitre II Règlement applicable aux zones Ah	54
Chapitre III Règlement applicable aux zones Ar	59
TITRE V DISPOSITIONS APPLICABLES AUX ZONES NATURELLES ET FORESTIERES	63
Chapitre I Règlement applicable aux zones N	64
Chapitre II Règlement applicable aux zones NI	70
Chapitre III Règlement applicable aux zones Nh	75
Chapitre IV Règlement applicable aux zones Nr	80
ANNEXES	
Annexe 1 Règles relatives au calcul des places de Stationnement	85

TITRE I

DISPOSITIONS GENERALES

1. CHAMP D'APPLICATION TERRITORIAL DU PLAN LOCAL D'URBANISME

Le présent règlement s'applique au territoire de la commune de

2. PORTEE RESPECTIVE DU PRESENT REGLEMENT ET DES AUTRES LEGISLATIONS RELATIVES A L'OCCUPATION ET A L'UTILISATION DES SOLS

- a. Conformément à l'article R 111-1 du code de l'urbanisme, les règles de ce P.L.U. se substituent aux articles R 111-3, R 111-5 à R 111-14, R 111-16 à R 111-20, R 111-22 à 24 du code de l'urbanisme.

Restent applicables les articles R 111-2, R 111-4, R 111-15 et R 111-21 (à noter que le R 111-21 n'est pas applicable en ZPPAUP et en PSMV).

- b. Se superposent aux règles propres du P.L.U., les prescriptions prises au titre de législations spécifiques, notamment :

- les servitudes d'utilité publique affectant l'utilisation du sol, créées en application de législations particulières qui sont reportées sur l'annexe « tableau et plan des servitudes d'utilité publique connues de l'Etat »,
- et notamment le périmètre de la zone de protection du patrimoine architectural, urbain et paysager créé par arrêté du **7 mars 2008** du Préfet de Région Bretagne et qui est reporté dans l'annexe « tableau et plan des servitudes d'utilité publique connues de l'Etat ».
- les dispositions de la loi n° 91-662 du 13 juillet 1991 dite « Loi d'orientation pour la ville » et ses décrets d'application,
- les dispositions du code de l'environnement issu de la loi sur l'eau du 3 janvier 1992,
- les dispositions de la loi n° 93-24 du 8 janvier 1993 modifiée par la loi n° 94-112 du 9 février 1994 sur la protection et la mise en valeur des paysages et ses décrets d'application,
- Les dispositions de la loi "Grenelle"
- les dispositions des articles L 142-1 et suivants du code de l'urbanisme relatifs à l'élaboration et la mise en oeuvre par le département d'une politique de protection, de gestion et d'ouverture au public des espaces naturels sensibles, boisés ou non,
- les dispositions de la réglementation sanitaire en vigueur,
- les dispositions prises en application de l'arrêté préfectoral du 1^{er} décembre 2003 et de l'arrêté ministériel du 30 mai 1996 relatifs à l'isolement acoustique des bâtiments d'habitation contre les bruits de l'espace extérieur,
- les règles d'urbanisme des lotissements, y compris ceux dont le maintien au-delà de 10 ans après leur approbation a été décidé,

- les zones interdites au stationnement des caravanes ainsi qu'à la création de terrains aménagés pour l'accueil des tentes et des caravanes.

D'autres informations pour les aménageurs sont indiquées ci-dessous, car le statut des zones ainsi concernées peut être utile à connaître. Il s'agit :

- des zones du Droit de Préemption Urbain : zones U, 1AU et 2AU.
- du linéaire commercial ne pouvant connaître de changement de destination ni accueillir des activités autres que du commerce et de l'artisanat, conformément à la délibération du conseil municipal du 13 janvier 2012, prise en vertu de l'article L123-1-5°7bis du code de l'urbanisme

3. DIVISION DU TERRITOIRE EN ZONES

Le territoire couvert par le P.L.U. est divisé en zones qui incluent notamment les terrains classés par ce P.L.U. comme espaces boisés à conserver, à protéger ou à créer ainsi que les emplacements réservés.

a. Les zones urbaines dites « zones U »

Correspondent à des secteurs déjà urbanisés et des secteurs où les équipements publics existants ou en cours de réalisation ont une capacité suffisante pour desservir les constructions à implanter.

b. Les zones à urbaniser dites « zones AU »

Correspondent à des secteurs de la commune à caractère naturel, destinés à être ouverts à l'urbanisation.

- Les zones 1 AU immédiatement constructibles,
- Les zones 2 AU nécessitant une modification ou une révision du PLU pour être constructibles.

c. Les zones agricoles dites « zones A »

Correspondent à des secteurs de la commune, équipés ou non, à protéger en raison du potentiel agronomique, biologique ou économique des terres agricoles. Y sont seules autorisées les constructions et installations nécessaires aux services publics ou d'intérêt collectif et à l'exploitation agricole.

La charte de l'agriculture et de l'urbanisme, signée le 24 janvier 2008 par les présidents de la chambre d'agriculture, de l'association des maires et présidents de l'EPCI, du Conseil Général et du Préfet est un guide des orientations et des règles communes applicables par l'ensemble des acteurs du territoire.

d. Les zones naturelles et forestières dites « zones N »

Correspondent à des secteurs de la commune, équipés ou non, à protéger en raison soit de la qualité des sites, des milieux naturels, des paysages et de leur intérêt, notamment du point de vue esthétique, historique ou écologique, soit de l'existence d'une exploitation forestière, soit de leur caractère d'espaces naturels.

4. ADAPTATIONS MINEURES

En application des dispositions de l'article L 123-1 du code de l'urbanisme, les règles et servitudes définies par le présent règlement ne peuvent faire l'objet **d'aucune**

dérogation. Des adaptations mineures rendues nécessaires par la nature du sol, la configuration des parcelles ou le caractère des constructions avoisinantes peuvent être autorisées par décision motivée de l'autorité compétente.

Lorsqu'un immeuble bâti existant n'est pas conforme aux règles édictées par le règlement applicable à la zone, le permis de construire ne peut être accordé que pour des travaux qui ont pour objet d'améliorer la conformité de ces immeubles avec lesdites règles ou qui sont sans effet à leur égard.

L'autorité compétente pour délivrer le permis de construire peut, par décision motivée, accorder des dérogations à une ou plusieurs règles du P.L.U. pour permettre la reconstruction de bâtiments détruits ou endommagés à la suite d'une catastrophe naturelle survenue depuis moins d'un an, lorsque les prescriptions imposées aux constructeurs en vue d'assurer la sécurité des biens et des personnes sont contraires à ces règles.

L'autorité compétente pour délivrer le permis de construire peut, par décision motivée, accorder des dérogations à une ou plusieurs règles du P.L.U. pour :

- permettre la restauration ou la reconstruction d'immeubles protégés au titre de la législation sur les monuments historiques, lorsque les contraintes architecturales propres à ces immeubles sont contraires à ces règles,
- favoriser la performance énergétique des bâtiments
- favoriser la mixité sociale (majoration du volume constructible)
- favoriser l'accessibilité des personnes handicapées.

5. DEFINITIONS

a. Hauteur maximale

La hauteur maximale est la différence d'altitude maximale admise entre tout point de l'édifice et sa projection verticale sur le sol naturel ou à défaut, tel qu'il existe dans son état antérieur aux travaux entrepris pour la réalisation du projet.

Toutefois, dans le cas de plans d'aménagements approuvés (lotissements soumis à permis d'aménager, permis groupés, ZAC...), d'autres points singuliers de nivellement pourront servir de référence tel que fil d'eau de la voie desservant l'immeuble par exemple.

La hauteur est mesurée selon les points de référence suivants :

- Le sommet de la façade : plan vertical de façade en dehors de façade de pignon. Pour les constructions avec une toiture terrasse, l'acrotère correspond au sommet de la façade quand ce dernier est réglementé.
- Le point le plus haut, ou faîtage pour les toits à deux pentes.

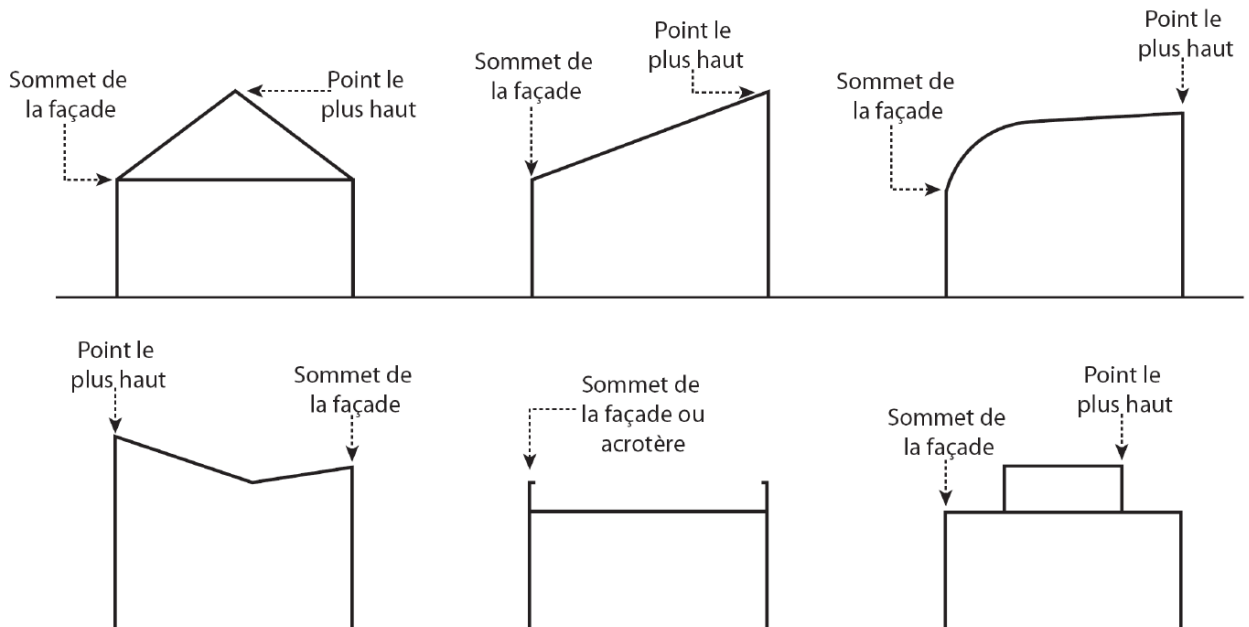

b. Voies et emprises publiques (article 6 de chaque zone)

- **Voies** : Il s'agit des voies publiques ou privées (incluant les espaces réservés aux « deux roues ») ouvertes à la circulation publique (donc y compris les voies des lotissements privés ainsi que les chemins ruraux).

S'il est prévu un emplacement réservé pour élargissement d'une voie, il convient d'en tenir compte pour les implantations de bâtiments.

Les chemins d'exploitation ainsi que les sentiers piétons, n'étant pas ouverts à la circulation publique, ne sont pas des voies au sens du code de l'urbanisme. Ce sont les dispositions de l'article 7 spécifique aux limites séparatives qui s'appliquent pour les constructions et installations à implanter le long de ces chemins.

- **Emprises publiques** : aires de stationnement, places, jardins publics, emplacements réservés divers....

c. Dépendance :

Une dépendance est une construction **détachée** de la construction principale (abri de jardin, garage, remise....).

d. Aménagement global :

Les zones urbaines et à urbaniser soumises à orientation d'aménagement devront faire l'objet de plan d'ensemble par secteurs identifiés dans l'orientation d'aménagement. Les autorisations d'urbanisme devront porter sur une assiette foncière représentant au moins 80% du secteur, sous réserve du désenclavement du reliquat de terrain. Dans le cas où plusieurs secteurs seraient aménagés d'un coup, l'éventuel reliquat pourra se situer sur un seul secteur. L'aménagement du reliquat se fera d'un seul tenant, sans seuil de superficie. Le programme de construction indiqué dans l'orientation d'aménagement s'applique par autorisation d'urbanisme, et y compris sur l'éventuel reliquat.

e. Surface de plancher :

La surface de plancher de la construction est égale à la somme des surfaces de planchers de chaque niveau clos et couvert, calculée à partir du nu intérieur des façades, après déductions énumérées à l'article R112-2 du code de l'urbanisme.

6. DENSITE**a. Emprise au sol**

L'emprise au sol, éventuellement fixée aux articles 9 des règlements de zone, est la projection verticale du volume de la construction, tous débords et surplombs inclus.

b. Coefficient d'occupation des sols

« C'est le rapport exprimant la surface de plancher (en mètres carrés) susceptible d'être construite par mètre carré de terrain ».

7. ELEMENTS DE PAYSAGE A PRESERVER

Tous travaux ayant pour effet de détruire ou de modifier un élément de paysage identifié par le présent P.L.U., en application de l'alinéa 7° de l'article L 123-1-5 et non soumis à un régime spécifique d'autorisation, doivent faire l'objet d'une autorisation préalable dans les conditions prévues.

Les haies et talus ainsi protégés sont en effet destinés à être conservés. De même les éléments de petit patrimoine identifiés au plan (lavoirs, puits, fours à pain,...) devront a minima être conservés et pourront également être restaurés dans le respect des techniques ayant permis leur réalisation.

8. OUVRAGES SPECIFIQUES

Sauf dispositions particulières exprimées dans les différents articles des règlements de zones, il n'est pas fixé de règles spécifiques en matière d'implantation, de coefficient d'emprise au sol, de hauteur, d'aspect extérieur, de stationnement et de coefficient d'occupation des sols pour la réalisation :

- d'ouvrages techniques nécessaires au fonctionnement des réseaux d'utilité publique ou d'intérêt collectif.
- et de certains ouvrages exceptionnels tels que : clochers, mats, pylônes, antennes, silos, éoliennes.....

dans la mesure où ils ne sont pas interdits dans les articles 1^{er} des différents règlements de zones.

9. PATRIMOINE ARCHEOLOGIQUE

Prescriptions particulières applicables en ce domaine :

La référence aux textes applicables à l'archéologie : livre V du code du patrimoine et décret 2004-490 du 3 juin 2004 relatif aux procédures administratives et financières en matière d'archéologie préventive.

La législation sur les découvertes archéologiques fortuites (article L 531-14 à L 531-16 du code du patrimoine) qui s'applique à l'ensemble du territoire communal, résumée par : « Toute découverte archéologique (poterie, monnaies, ossements, objets divers...) doit être immédiatement déclarée au maire de la commune ou au Service Régional de l'Archéologie (Direction Régionale des Affaires Culturelles, Hôtel de Blossac, 6 rue du Chapitre, CS 24405, 35044 Rennes cédex, tél. 02-99-84-59-00)".

L'article 1 du décret n° 2004-490 du 3 juin 2004 pris pour l'application de la loi n° 2001-44 du 17 janvier 2001 et relatif aux procédures administratives et financières en matière d'archéologie préventive : "Les opérations d'aménagement, de construction, d'ouvrages ou de travaux qui, en raison de leur localisation, de leur nature ou de leur importance, affectent ou sont susceptibles d'affecter des éléments du patrimoine archéologique ne peuvent être entreprises que dans le respect des mesures de détection et, le cas échéant, de conservation ou de sauvegarde par l'étude scientifique ainsi que des demandes de modification de la consistance des opérations".

L'article R111-14 du code de l'urbanisme : "Le projet peut être refusé ou n'être accepté que sous réserve de l'observation de prescriptions spéciales s'il est de nature, par sa localisation et ses caractéristiques, à compromettre la conservation ou la mise en valeur d'un site ou de vestiges archéologiques".

La protection des collections publiques contre les actes de malveillance (article 322-3-1 du code pénal (loi n° 2008-696 du 154 juillet 2008 – article 34) qui s'applique à l'ensemble du territoire communal, résumée par : "quiconque aura intentionnellement détruit des découvertes archéologiques faites au cours de fouilles ou fortuitement, ou un terrain contenant des vestiges archéologiques sera puni des peines portées à l'article 322-3-1 du code pénal".

10. ESPACES BOISES

- Le classement des terrains en espace boisé classé interdit tout changement d'affectation ou tout mode d'occupation du sol qui serait de nature à compromettre la conservation, la protection ou la création de boisements.
- Les demandes de défrichement sont irrecevables dans les espaces boisés classés figurant aux documents graphiques du présent P.L.U.
- En limite d'espaces boisés classés (EBC), tout projet de construction ou de lotissement devra être conçu de manière à ne pas compromettre les boisements. Le cas échéant, un recul pourra être imposé.
- Les coupes et abattages d'arbres sont soumis à déclaration préalable dans les espaces boisés classés figurant comme tels aux documents graphiques du présent P.L.U. (sauf dans les cas de dispense de cette demande d'autorisation fixés par l'article L 130-1 du code de l'urbanisme).
- Les défrichements des terrains boisés non classés dans le présent document sont soumis à autorisation dans les cas prévus par le code forestier (notamment dans les massifs de plus de 2,5 ha) et quel qu'en soit leur superficie, dans les bois ayant fait l'objet d'une aide de l'Etat ou propriété d'une collectivité locale.

11. DISPOSITIONS SPECIFIQUES

- Dans les zones où sont repérés des établissements classés :

- Dans les zones où sont repérés des établissements classés (figurant au document graphique) susceptibles de générer des nuisances et dans les zones adjacentes susceptibles d'être concernées par une étude de danger, tout projet pourrait se voir imposer des prescriptions spécifiques, voire être refusé, en fonction des risques auxquels seraient susceptibles d'être exposés les personnes et les biens.

12. CLOTURES

L'édification des clôtures est soumise à déclaration préalable sur l'ensemble de la commune, en application de la délibération du conseil municipal en date du 19 octobre 2007.

La clôture est une "barrière", construite ou végétale, qui délimite une parcelle vis-à-vis d'une propriété mitoyenne ou de l'espace public, lorsque leur séparation n'est pas assurée par un bâtiment. Elle permet de délimiter une propriété, voire de les isoler visuellement. C'est un droit mais pas une obligation. Le règlement d'urbanisme encadre ce droit. Toute demande de création ou modification doit faire l'objet d'une déclaration préalable en mairie.

Les clôtures répondent à plusieurs objectifs, généralement d'intérêt individuel : marquer physiquement les espaces, empêcher les intrusions, la sortie des enfants, protéger l'intimité, couper les vents, etc...

Cependant, l'édification d'une clôture dépasse l'intérêt privé car elle joue un rôle très important dans l'insertion paysagère du bâti. On néglige trop souvent cet aspect parce qu'il vient en dernier dans la mise en œuvre, mais la qualité paysagère du projet repose pour une grande part sur la qualité de la clôture marquant les limites parcellaires. Une attention particulière doit donc être portée sur le traitement de ces clôtures, notamment sur la limite avec l'espace public car elles influent de façon importante sur sa qualité : elles façonnent le paysage partagé par tous et peuvent offrir au passant un autre visage d'une maison ou d'un quartier.

13. PERMIS DE DEMOLIR

Le permis de démolir est applicable sur la totalité du territoire communal, par délibération du 2 décembre 2011.

14. RECONSTRUCTION D'UN BATIMENT

La reconstruction à l'identique d'un bâtiment détruit ou démoli depuis moins de 10 ans est autorisée, nonobstant toute disposition d'urbanisme contraire dès lors qu'il a été régulièrement édifié.

TITRE II

DISPOSITIONS APPLICABLES

AUX ZONES URBAINES

CHAPITRE I – REGLEMENT APPLICABLE AUX ZONES Ua**NATURE DE L'OCCUPATION ET DE L'UTILISATION DU SOL**

La zone Ua est destinée à l'habitat et aux activités compatibles avec l'habitat. Elle correspond à un type d'urbanisation traditionnel, dense et généralement en ordre continu.

Elle correspond au centre ancien du bourg.

ARTICLE Ua 1 - OCCUPATIONS ET UTILISATIONS DU SOL INTERDITES

- L'implantation d'activités incompatibles avec l'habitat en raison de leurs nuisances ainsi que l'édification de constructions destinées à les abriter,
- l'ouverture ou l'extension de carrières et de mines,
- l'ouverture de terrains aménagés pour le camping, pour le stationnement de caravanes ainsi que les parcs résidentiels de loisirs,
- le stationnement de caravanes quelle qu'en soit la durée, sauf dans les bâtiments et remises situés sur le terrain où est implantée la construction constituant la résidence de l'utilisateur (« en garage mort »).
- la construction de dépendances avant la réalisation de la construction principale.
- le changement de destination des bâtiments identifiés au plan, représentant le linéaire commercial protégé au titre de l'article L123-1-5°7bis du code de l'urbanisme, conformément à la délibération du Conseil Municipal du 13 janvier 2012, et l'accueil dans ces mêmes bâtiments d'activités autres que commerce et artisanat.

ARTICLE Ua 2 - OCCUPATIONS ET UTILISATIONS DU SOL SOUMISES A CONDITIONS PARTICULIERES

- L'extension ou la transformation d'activités à nuisances ou de constructions les abritant sous la réserve que les travaux envisagés n'aient pas pour effet d'induire ou d'aggraver le danger ou les inconvénients que peut présenter leur exploitation et à condition que leur importance ne modifie pas le caractère de la zone.

ARTICLE Ua 3 - VOIRIE ET ACCES**I- Voirie**

- Les dimensions, formes et caractéristiques techniques des voies publiques ou privées doivent être adaptées aux usages qu'elles supportent ou aux opérations qu'elles doivent desservir.
- Les voies doivent présenter des caractéristiques permettant de satisfaire aux exigences de la sécurité, de la défense contre l'incendie et de la protection civile.

II- Accès

- Pour être constructible, un terrain doit avoir accès à une voie publique ou privée : soit directement, soit par l'intermédiaire d'un droit de passage acquis sur fonds voisin.
- Les accès doivent être adaptés à l'opération et aménagés de façon à apporter la moindre gêne à la circulation publique.

ARTICLE Ua 4 - DESSERTE PAR LES RESEAUX**I- Alimentation en eau**

Toute construction ou installation nouvelle qui requiert une alimentation en eau doit être desservie par une conduite de distribution d'eau potable de caractéristiques suffisantes et raccordée au réseau public d'adduction d'eau.

II- Electricité et téléphone

Les réseaux d'électricité et téléphone devront obligatoirement être réalisés en souterrain à la charge du maître d'ouvrage.

III- Assainissement**a) Eaux usées**

- Sous réserve des dispositions de la législation relative aux installations classées, toute construction ou installation nouvelle doit évacuer ses eaux usées par des canalisations souterraines de caractéristiques suffisantes raccordées au réseau public d'assainissement.
- En l'absence d'un tel réseau, les installations individuelles d'assainissement, conformes aux normes fixées par la réglementation en vigueur, sont admises. Pour les constructions nouvelles nécessitant un système individuel d'assainissement par épandage, il conviendra de vérifier que le terrain est apte à recevoir de telles installations. Le système d'assainissement doit être adapté à la pédologie, à la topographie et à l'hydrologie du sol.

b) Eaux pluviales

- Les aménagements réalisés sur le terrain doivent garantir l'écoulement des eaux pluviales dans le réseau collecteur. Ces dispositifs devront s'inscrire dans une gestion alternative des eaux de pluies (infiltration, cuve de récupération, utilisation de revêtements perméables...) limitant ainsi les rejets. D'une manière générale, l'infiltration à la parcelle doit être la première solution recherchée pour l'évacuation des eaux pluviales recueillies sur un terrain. Dans l'hypothèse d'une impossibilité technique justifiée de procéder par infiltration (noues, fossés), le recours aux ouvrages de rétention est un bon moyen de limiter les débits vers les zones situées à l'aval des projets d'aménagement.

- En l'absence de réseau ou en cas de réseau insuffisant, les aménagements nécessaires au libre écoulement des eaux pluviales (et éventuellement ceux visant à la limitation des débits évacués de la propriété) sont à la charge exclusive du propriétaire qui doit réaliser les dispositifs adaptés à l'opération et au terrain.

ARTICLE Ua 5 - SUPERFICIE MINIMALE DES TERRAINS CONSTRUC-TIBLES

Il n'est pas fixé de superficie minimale.

ARTICLE Ua 6 - IMPLANTATION DES CONSTRUCTIONS PAR RAPPORT AUX VOIES ET EMPRISES PUBLIQUES

Dispositions générales :

Les constructions doivent être implantées à la limite de l'emprise des voies (publiques ou privées) et emprises publiques.

La construction en retrait peut être autorisée, sous réserve que la continuité en limite de voie soit assurée et respecte la typologie urbaine existante.

Toutefois, l'implantation dans le prolongement des constructions existantes peut être imposée, notamment pour des motifs d'ordre architectural ou d'unité d'aspect.

Règles alternatives qui permettent une application circonstanciée à des conditions locales particulières :

Les équipements d'infrastructure et leurs superstructures associées ainsi que les équipements publics et d'intérêt collectif sont exemptés de la règle précédente lorsque leurs caractéristiques techniques l'imposent.

ARTICLE Ua 7 - IMPLANTATION DES CONSTRUCTIONS PAR RAPPORT AUX LIMITES SEPARATIVES

Dispositions générales :

- Les constructions doivent être implantées en ordre continu, d'une limite latérale à l'autre.

Toutefois, les constructions peuvent ne jouxter qu'une des limites séparatives à condition que soit assurée la continuité du bâti en bordure de voie.

- Pour les dépendances, il n'est pas fixé de règle particulière d'implantation.

Règles alternatives qui permettent une application circonstanciée à des conditions locales particulières :

Les équipements d'infrastructure et leurs superstructures associées ainsi que les équipements publics et d'intérêt collectif sont exemptés de la règle précédente lorsque leurs caractéristiques techniques l'imposent.

ARTICLE Ua 8 - IMPLANTATION DES CONSTRUCTIONS LES UNES PAR RAPPORT AUX AUTRES SUR UNE MEME PROPRIETE

Sans objet

ARTICLE Ua 9 - EMPRISE AU SOL DES CONSTRUCTIONS

- Il n'est pas fixé de limitation pour l'emprise au sol des constructions.

ARTICLE Ua 10 - HAUTEUR MAXIMALE DES CONSTRUCTIONS

- La hauteur maximale des constructions, mesurée :
 - Au sommet de la façade
 - Au point le plus haut

est fixée comme suit :

SECTEUR	Sommet de la façade	Point le plus haut
Ua	10, 50 mètres	13, 00 mètres

- Pour une meilleure intégration de la construction dans son environnement bâti, une hauteur supérieure ou inférieure à celles fixées ci-dessus peut être autorisée ou imposée en vue d'harmoniser les hauteurs avec celles des constructions voisines.
- La hauteur maximale des constructions à usage d'intérêt collectif n'est pas limitée.

ARTICLE Ua 11 - ASPECT EXTERIEUR DES CONSTRUCTIONS ET AMENAGEMENTS DE LEURS ABORDS - PROTECTION DES ELEMENTS DE PAYSAGE ET DU PATRIMOINE NATUREL ET URBAIN

- Tous travaux ayant pour effet de détruire ou de modifier un élément de paysage identifié par le présent P.L.U. doivent faire l'objet d'une autorisation préalable dans les conditions prévues par le code de l'urbanisme.
- Les constructions doivent s'intégrer à leur environnement. Le projet peut être refusé ou n'être accepté que sous réserve de l'observation de prescriptions spéciales si les constructions, par leur situation, leur architecture, leurs dimensions ou leur aspect extérieur sont de nature à porter atteinte au caractère ou à l'intérêt des lieux avoisinants, aux sites, aux paysages naturels ou urbains ainsi qu'à la conservation des perspectives monumentales.

Clôtures :

- Les talus existants et les haies bocagères doivent être maintenus et entretenus
- Les clôtures non végétales pré-existantes de qualité, tels que les murs de pierre et palis doivent être conservées et entretenues.

Sur voies et emprises publiques ou privées :

- En l'absence de talus, haie bocagère et clôture non végétale pré-existante de qualité, les clôtures doivent répondre à l'un des types suivants :

- Murs bahuts d'une hauteur de 0,80m en maçonnerie de pierre ou en parpaing enduit, pouvant être surmontés d'un grillage simple ou d'une grille sur poteaux métalliques, la hauteur maximale de l'ensemble ne pouvant dépasser 1,50m.
- Clôtures en maçonnerie de pierre apparente d'une hauteur maximale de 2,00m, lorsqu'elles constituent le prolongement d'un alignement ou de la construction elle-même.

Sur limites séparatives :

- Les types de clôtures suivants sont interdits :
 - Les plaques de béton moulé, ajourées ou non, d'une hauteur supérieure à 0,25 mètres
 - Les murs en parpaings apparents
 - La brande
 - Les claustras bois ou PVC non ajourés au moins en partie haute (sur 0,30m minimum)
 - Les bâches plastiques et textiles
- La hauteur maximale est fixée à 2,00m

Bardage :

- Le bardage en ardoise des pignons n'est autorisé que pour les constructions déjà existantes à la date d'approbation du PLU, pour la partie située entre le sommet de la façade et le point le plus haut

Les équipements d'infrastructure et leurs superstructures associées ainsi que les équipements publics et d'intérêt collectif sont exemptés de la règle précédente lorsque leurs caractéristiques techniques l'imposent.

ARTICLE Ua 12 - REALISATION D'AIRES DE STATIONNEMENT

- Le stationnement des véhicules automobiles et des deux roues, correspondant aux besoins des constructions et installations, doit être assuré en dehors des voies publiques.
- L'annexe du présent règlement fixe les normes applicables (annexe n° 1).
- Les aires de stationnement doivent être réalisées sur le terrain d'assiette concerné par le projet ou dans l'environnement immédiat.
- En cas d'impossibilité technique, urbanistique ou architecturale de les réaliser, le pétitionnaire devra :
 - soit les réaliser sur tout autre terrain distant de moins de 200 m situé en zone U ou AU, et en respectant les conditions de desserte ci-dessus énoncées,
 - soit justifier d'une concession de longue durée dans un parc de stationnement public ou de l'acquisition de places dans un parc privé.

A défaut, il sera fait application des dispositions du code de l'urbanisme.

ARTICLE Ua 13 - REALISATION D'ESPACES LIBRES, AIRES DE JEUX ET DE LOISIRS ET DE PLANTATIONS

- Les terrains classés au plan comme espaces boisés à conserver, à protéger ou à créer sont soumis aux dispositions de l'article L 130-1 du Code de l'urbanisme.
- Les talus plantés doivent être conservés et le cas échéant complétés.
- Les plantations existantes doivent être maintenues ou remplacées.
- Les aires de jeux de quartier et les aires de stationnement ouvertes au public doivent être paysagées et intégrées dans un projet urbain.

ARTICLE Ua 14 - COEFFICIENT D'OCCUPATION DU SOL

Il n'est pas fixé de coefficient d'occupation du sol ; les possibilités maximales d'occupation du sol résultent de l'application des règles fixées au présent chapitre.

CHAPITRE II – REGLEMENT APPLICABLE AUX ZONES Ub**NATURE DE L'OCCUPATION ET DE L'UTILISATION DU SOL**

La zone Ub est destinée à l'habitat et aux activités compatibles avec l'habitat. Sans caractère central marqué, elle correspond à un type d'urbanisation en ordre continu ou discontinu disposant des équipements essentiels.

Elle comprend les secteurs :

- Uba, correspondant aux grandes dents creuses du bourg et destinés à l'habitat
- Ubb, correspondant aux extensions plus récentes du bourg
- Ubl1, correspondant aux secteurs destinés à accueillir les équipements de loisirs, sportifs, culturels
- Ubl2, correspondant aux secteurs destinés à accueillir les équipements de loisirs, sportifs, et les parcs résidentiels de loisirs

L'urbanisation de la zone doit être menée en cohérence avec le PADD et les orientations d'aménagement du P.L.U. lorsqu'elles existent (en Uba et en Ubl1).

Les informations écrites ou graphiques contenues dans les orientations d'aménagement et de programmation définissent les principes avec lesquels les futures opérations devront être compatibles. Les dispositions du règlement viennent compléter ces principes et sont opposables à toute autorisation d'occuper ou d'utiliser le sol.

ARTICLE Ub 1 - OCCUPATIONS ET UTILISATIONS DU SOL INTERDITES**En tous secteurs :**

- L'implantation (ou l'extension) d'activités incompatibles avec l'habitat en raison de leurs nuisances ainsi que l'édification de constructions destinées à les abriter.
- La création ou l'extension de garages collectifs de caravanes.
- L'ouverture ou l'extension de carrières et de mines.
- Le stationnement de caravanes isolées pour une durée supérieure à trois mois
- L'édification de dépendances (abris de jardin, garages...) avant la réalisation de la construction principale.

En secteur Ubl1 :

- Les constructions à usage de logement, de bureaux et de services autres que celles visées à l'article Ub 2,

En secteur Uba, Ubb, Ubl1 :

- Le stationnement de caravanes isolées et de cars isolés pour une durée supérieure à trois mois sauf dans les bâtiments et remises situés sur le terrain où est implantée la construction constituant la résidence de l'utilisateur.
- L'ouverture de terrains aménagés pour le camping, pour le stationnement de caravanes et de résidences mobiles de loisirs ainsi que les parcs résidentiels de loisirs.

En secteur Uba :

- Les constructions à usage de commerce

En secteur Ubl2 :

- Toutes les occupations et utilisations du sol non mentionnées à l'article suivant

ARTICLE Ub 2 - OCCUPATIONS ET UTILISATIONS DU SOL SOUMISES A CONDITIONS PARTICULIERES

En tout secteur :

- L'extension ou la transformation d'activités à nuisances ou de constructions les abritant sous réserve que les travaux envisagés n'aient pas pour effet d'induire ou d'aggraver le danger ou les inconvénients que peut présenter leur exploitation et à condition que leur importance ne modifie pas le caractère du secteur.
- Le stationnement « en garage mort » de caravanes dans les bâtiments et dépendances situés sur le terrain où est implantée la construction constituant la résidence principale de l'utilisateur.

En secteur Uba :

- Les constructions et installations à usage d'habitat et d'activités compatibles avec l'habitat ne sont autorisées que dans le cadre de la réalisation d'une opération d'aménagement d'ensemble (lotissements soumis à permis d'aménager, ZAC, PC groupé) prenant en compte les orientations d'aménagement et précisant les conditions d'urbanisation résultant des prescriptions figurant au présent règlement ainsi qu'aux documents graphiques du règlement.
- Les opérations comprenant au moins 18 logements devront intégrer un minimum de 20% de logements locatifs aidés

En secteur Ubl1 :

- Les constructions et installations sous réserve d'être directement liées et nécessaires à des activités à usage d'équipements publics.
- Les constructions à usage de « local de permanence » sous réserve d'être directement liées et nécessaires aux constructions et activités du secteur et sans pouvoir dépasser 35m² de surface de plancher.

En secteur Ubl2 :

- Les parcs résidentiels de loisirs

- Les constructions et installations sous réserve d'être directement liées et nécessaires à des activités d'hébergement de plein air et de loisirs

ARTICLE Ub 3 - VOIRIE ET ACCES

I- Voirie

- Les dimensions, formes et caractéristiques techniques des voies publiques et privées doivent être adaptées aux usages qu'elles supportent ou aux opérations qu'elles doivent desservir.
- Les voies doivent présenter des caractéristiques permettant de satisfaire aux exigences de la sécurité des usagers, de la lutte contre l'incendie et de la protection civile.

II - Accès

- Pour être constructible, un terrain doit avoir accès à une voie publique ou privée : soit directement soit par l'intermédiaire d'un droit de passage acquis sur fonds voisin.
- Les accès doivent être adaptés à l'opération et aménagés de façon à apporter la moindre gêne à la circulation publique.
- Lorsque le terrain sur lequel l'opération est envisagée est riverain de plusieurs voies publiques (ou privées), l'accès sur celle de ces voies qui présenterait une gêne ou un risque pour la circulation peut être interdit.
- Le positionnement des accès doit assurer la sécurité des usagers et leurs abords doivent être dégagés de façon à assurer la visibilité.
- Aucune opération nouvelle ne peut prendre accès le long des déviations d'agglomération, des routes express et itinéraires importants. Cette disposition s'applique aux voies suivantes :
 - RD 775
- Pour les opérations dont l'accès se fait sur les voies suivantes :
 - RD 774, RD 134, RD 153, RD 21il pourra éventuellement être demandé ou imposé par le gestionnaire de voirie un aménagement spécifique si les conditions de sécurité l'exigent.
- L'accès des équipements directement liés et nécessaires à la route (garages, stations-service, ...) est soumis uniquement à la réglementation spécifique les concernant.
- Aucune opération ne peut être desservie par les pistes cyclables, les sentiers piétons, les chemins de hallage et de marchepied...

ARTICLE Ub 4 - DESSERTE PAR LES RESEAUX

I- Alimentation en eau

Toute construction ou installation nouvelle qui requiert une alimentation en eau doit être desservie par une conduite de distribution d'eau potable de caractéristiques suffisantes et raccordée au réseau public d'adduction d'eau.

II– Électricité et téléphone

Pour toute construction à créer, les branchements aux réseaux d'électricité et téléphone devront obligatoirement être réalisés en souterrain à la charge du maître d'ouvrage.

III– Assainissement

a) Eaux usées

- Sous réserve des dispositions de la législation relative aux installations classées, toute construction ou installation nouvelle doit évacuer ses eaux usées par des canalisations souterraines de caractéristiques suffisantes raccordées au réseau collectif d'assainissement.
- En l'absence d'un tel réseau, les installations individuelles d'assainissement, conformes aux normes fixées par la réglementation en vigueur, sont admises dans le cas où le terrain est reconnu apte à recevoir de telles installations. Le système d'assainissement doit être adapté à la pédologie, à la topographie et à l'hydrologie du sol.
- Les filières drainées suivies d'un rejet au milieu hydraulique superficiel ne pourront être utilisées qu'à titre exceptionnel, uniquement dans le cas de rénovations d'habitations existantes ou de réhabilitations de dispositifs d'assainissement, et s'il est fait la preuve qu'il n'existe pas d'autre solution technique admettant le sol de la parcelle comme milieu d'épuration et/ou dispersion.
- Dans les lotissements et les groupes d'habitations à créer dans les zones d'assainissement collectif et en l'absence de réseau public, il devra être réalisé à l'intérieur de l'ensemble projeté, à la charge du maître d'ouvrage, un réseau de collecteurs en attente raccordable au futur réseau public.

b.) Eaux pluviales

- Les aménagements réalisés sur le terrain doivent garantir l'écoulement des eaux pluviales dans le réseau collecteur. Ces dispositifs devront s'inscrire dans une gestion alternative des eaux de pluies (infiltration, cuve de récupération, utilisation de revêtements perméables...) limitant ainsi les rejets. D'une manière générale, l'infiltration à la parcelle doit être la première solution recherchée pour l'évacuation des eaux pluviales recueillies sur un terrain. Dans l'hypothèse d'une impossibilité technique justifiée de procéder par infiltration (noues, fossés), le recours aux ouvrages de rétention est un bon moyen de limiter les débits vers les zones situées à l'aval des projets d'aménagement.
- En l'absence de réseau ou en cas de réseau insuffisant, les aménagements nécessaires au libre écoulement des eaux pluviales (et éventuellement ceux visant à la limitation des débits évacués de la propriété) sont à la charge exclusive du propriétaire qui doit réaliser les dispositifs adaptés à l'opération et au terrain.
- A l'intérieur des lotissements et groupes d'habitations à créer, un réseau de collecteurs en attente devra être réalisé à la charge du maître d'ouvrage (chaque fois que les cotes de raccordement au futur réseau seront connues).

ARTICLE Ub 5 - SUPERFICIE MINIMALE DES TERRAINS CONSTRUCTIBLES

- Sans objet.

ARTICLE Ub 6 - IMPLANTATION DES CONSTRUCTIONS PAR RAPPORT AUX VOIES ET EMPRISES PUBLIQUES**En tous secteurs :**

- L'implantation de la construction peut être imposée notamment lorsqu'il existe sur les parcelles voisines des constructions édifiées différemment, pour des raisons architecturales ou d'urbanisme, ou en fonction des dispositions d'une opération d'ensemble autorisée.
- La reconstruction à l'identique d'un bâtiment détruit ou démoli depuis moins de 10 ans et l'extension mesurée dans la limite des 50 % de l'emprise au sol des constructions existantes, dans les marges de recul, peuvent être autorisés.

Toutefois, de telles possibilités ne sauraient être admises dans le cas de constructions qu'il n'est pas souhaitable de maintenir en raison de leur état de dégradation ou du danger résultant de leur implantation par rapport au tracé de la voie (visibilité notamment).

En secteurs Uba et Ubb :

- Sauf indications contraires portées aux documents graphiques du présent P.L.U., les constructions doivent être implantées en limite d'emprise des voies publiques ou privées (ou de toute limite s'y substituant) et emprises publiques, ou en retrait d'au moins 1,00 mètre.

En secteurs Ub1 et Ub2 :

- Sauf indications contraires portées aux documents graphiques du présent P.L.U., les constructions doivent être implantées à au moins 3,00 mètres de la limite d'emprise des voies publiques ou privées (ou de toute limite s'y substituant) et emprises publiques.

ARTICLE Ub 7 - IMPLANTATION DES CONSTRUCTIONS PAR RAPPORT AUX LIMITES SEPARATIVES

- Les constructions principales ou dépendances doivent être implantées sur une, au moins, des deux limites séparatives ou en retrait d'au moins 1,50 mètres de ces limites.

Toutefois, l'implantation de la construction en limite séparative ou dans le prolongement des constructions existantes peut être imposée notamment pour des raisons d'architecture ou d'unité d'aspect.

- Dans les lotissements, cette disposition s'applique à chaque lot.

ARTICLE Ub 8 - IMPLANTATION DES CONSTRUCTIONS LES UNES PAR RAPPORT AUX AUTRES SUR UNE MEME PROPRIETE

- Sans objet

ARTICLE Ub 9 - EMPRISE AU SOL DES CONSTRUCTIONS

- L'emprise au sol des constructions ne peut excéder :

SECTEURS	C.E.S. en %
Uba, Ubb	60%
Ubl1, Ubl2	100%

de la superficie du terrain d'assiette intéressé par le projet de construction.

- Dans les lotissements, le coefficient d'emprise au sol (CES) pourra être globalisé et réparti librement entre les lots.
- L'emprise au sol des constructions à usage d'équipements d'intérêt collectif n'est pas limitée.

ARTICLE Ub 10 - HAUTEUR MAXIMALE DES CONSTRUCTIONS

La hauteur maximale des constructions, mesurée au faîtage ou à l'acrotère ou au point le plus haut, est fixée comme suit :

Secteurs		Sommet de la façade	Point le plus haut
Uba		8,00 mètres	13,00 mètres
Ubb		8,00 mètres	13,00 mètres
Ubl2	Habitation légère de loisirs	4,00 mètres	6,00 mètres
	Autres		7,00 mètres

Toutefois, une hauteur supérieure ou inférieure à celles fixées ci-dessus, peut être autorisée ou imposée pour des raisons d'architecture, notamment en vue d'harmoniser la hauteur de la construction avec celles des constructions voisines.

- **En secteur Uba et Ubb**
Dans le cas de constructions (ou ensemble de constructions en ordre continu) dont la longueur de façade est au moins égale à 15 mètres, un dépassement n'excédant pas 2 mètres des hauteurs fixées dans le tableau ci-dessus peut être admis sur 30 % de la longueur du bâtiment. Cette possibilité ne pourra être cumulée avec celle résultant d'éventuelles adaptations mineures.
- Pour des raisons d'architecture, les extensions autorisées pourront atteindre la hauteur au sommet de la façade ou au point le plus haut de la construction qu'elles viendraient jouxter.
- La hauteur maximale des constructions à usage d'équipements d'intérêt collectif n'est pas limitée.

- Pour les constructions à usage d'habitation individuelle, le niveau du sol fini du rez-de-chaussée ne devra pas être situé à plus de 0,50 m au-dessus du niveau moyen du terrain naturel (avant terrassements) sous l'emprise de la construction.

ARTICLE Ub 11 - ASPECT EXTERIEUR DES CONSTRUCTIONS ET AMENAGEMENT DE LEURS ABORDS - PROTECTION DES ELEMENTS DE PAYSAGE ET DU PATRIMOINE NATUREL ET URBAIN

- Tous travaux ayant pour effet de détruire ou de modifier un élément de paysage identifié par le présent P.L.U. doivent faire l'objet d'une autorisation préalable dans les conditions du code de l'urbanisme.
- Les constructions doivent s'intégrer à leur environnement. Les différents types d'occupation ou d'utilisation du sol autorisés peuvent être refusés ou n'être accordés que sous réserve de l'observation de prescriptions spéciales si les constructions ou les aménagements prévus, par leur situation, leur architecture, leurs dimensions ou leur aspect extérieur sont de nature à porter atteinte au caractère ou à l'intérêt des lieux avoisinants, aux sites, aux paysages naturels ou urbains ainsi qu'à la conservation des perspectives monumentales.

Aspect extérieur des constructions :

- Le bardage en ardoise des pignons n'est autorisé que pour les constructions déjà existantes à la date d'approbation du PLU, pour la partie située entre le sommet de la façade et le point le plus haut.
- Les toitures, à l'exception des toitures terrasses et toitures végétalisées, seront obligatoirement réalisées en ardoise, zinc, bac acier ou matériaux de teinte similaire.
- Les constructions en tôle sont interdites

Clôtures :

- Les talus existants et les haies bocagères doivent être maintenus et entretenus
- Les clôtures non végétales pré-existantes de qualité, tels que les murs de pierre doivent être conservées et entretenues.

Sur voies et emprises publiques ou privées :

- En l'absence de talus, haie bocagère et clôture non végétale pré-existante de qualité, les clôtures doivent répondre à l'un des types suivants :
 - Murs bahuts d'une hauteur de 0,80m en maçonnerie de pierre ou en parpaing enduit, pouvant être surmontés d'un grillage simple ou d'une grille sur poteaux métalliques, la hauteur maximale de l'ensemble ne pouvant dépasser 1,50m.
 - Grillage simple pouvant être doublé d'une haie vive, l'ensemble ne pouvant excéder 1,50m.

Sur limites séparatives :

- Les types de clôtures suivants sont interdits :
 - Les plaques de béton moulé, ajourées ou non, d'une hauteur supérieure à 0,25 mètres
 - Les murs en parpaings apparents
 - La brande
 - Les claustras bois et PVC non ajourés au moins en partie haute (sur 0,30m minimum)

- Les bâches plastiques et textiles
- La hauteur maximale est fixée à 2,00m

ARTICLE Ub 12 - REALISATION D'AIRES DE STATIONNEMENT

- Le stationnement des véhicules automobiles et des deux roues, correspondant aux besoins des constructions et installations, doit être assuré en dehors des voies publiques.

L'annexe du présent règlement fixe les normes applicables (annexe n° 1).

- Les aires de stationnement doivent être réalisées sur le terrain concerné par le projet.
- En cas d'impossibilité technique, urbanistique ou architecturale de les réaliser, le pétitionnaire devra :
 - soit les réaliser sur tout autre terrain distant de moins de 200 m situé en zone U ou AU, et en respectant les conditions de desserte ci-dessus énoncées,
 - soit justifier d'une concession de longue durée dans un parc de stationnement public ou de l'acquisition de places dans un parc privé.

A défaut, il sera fait application des dispositions du code de l'urbanisme.

ARTICLE Ub 13 - REALISATION D'ESPACES LIBRES, AIRES DE JEUX ET DE LOISIRS ET PLANTATIONS

- Les talus plantés doivent être conservés et le cas échéant complétés.
- Les plantations existantes doivent être maintenues ou remplacées.
- Les aires de jeux de quartier et les aires de stationnement ouvertes au public doivent être paysagées et intégrées dans un projet urbain.
- Les opérations d'aménagement d'ensemble doivent comporter des espaces communs récréatifs sauf conditions particulières (espaces publics existants à proximité par exemple). Ils doivent constituer de véritables espaces publics favorisant la convivialité entre les habitants. Ces espaces communs récréatifs devront respecter les orientations d'aménagement quand elles existent. Dans tous les cas, ces espaces seront à quantifier et qualifier en fonction des espaces publics existants aux alentours.
- Lorsqu'elles interviennent en dehors des secteurs couverts par des orientations d'aménagement et de programmation, les opérations comportant plus de 9 logements doivent obligatoirement comporter des espaces communs, à disposition de l'ensemble des co-lotis, (hors voirie et stationnement (exemples : aires de jeux, plantations, cheminements pour piétons...)) représentant :
 - **En secteur(s) Uba et Ubb** : au moins 5 % (cinq pour cent) de la superficie du terrain intéressé par l'opération.

Toutefois, ces espaces communs peuvent être réalisés en dehors des terrains concernés par l'opération lorsqu'il est possible de les regrouper avec ceux existants ou à réaliser pour d'autres opérations similaires situés en secteur U ou AU et situés à une distance n'excédant pas 200 m.

Les espaces boisés classés inclus dans le secteur peuvent être pris en compte au titre de ces espaces communs.

ARTICLE Ub 14 - COEFFICIENT D'OCCUPATION DU SOL

- Il n'est pas fixé de coefficient d'occupation des sols. Les possibilités maximales d'occupation du sol résultent de l'application des règles fixées aux différents articles du présent chapitre.

CHAPITRE III – REGLEMENT APPLICABLE AUX ZONES Ui**NATURE DE L'OCCUPATION ET DE L'UTILISATION DU SOL**

La zone Ui est destinée aux activités et installations susceptibles de comporter des nuisances incompatibles avec l'habitat.

Elle comprend les secteurs :

- Uia destinés aux activités industrielles et artisanales de toute nature
- Uib destinés aux activités professionnelles, industrielles, de bureaux, de services, commerciales et artisanales ne présentant pas de nuisances majeures et dont l'implantation ne présente pas d'inconvénients ou des dangers importants pour l'environnement,

ARTICLE Ui 1 - OCCUPATIONS ET UTILISATIONS DU SOL INTERDITES

En tout secteur :

- les constructions à usage d'habitation autres que le cas visé à l'article Ui-2,
- la création de terrains aménagés pour l'accueil de tentes et de caravanes ainsi que les parcs résidentiels de loisirs,
- les résidences mobiles de loisirs,
- le stationnement de caravane isolée quelle qu'en soit la durée,
- l'ouverture et l'extension de carrières et de mines,
- les aires de jeux et de sports, les parcs d'attractions ouverts au public
- les constructions destinées à l'élevage ou à l'engraissement d'animaux,

En secteur Uib:

- Les installations classées incompatibles avec l'habitat en raison de leurs nuisances.

ARTICLE Ui 2 - OCCUPATIONS ET UTILISATIONS DU SOL SOUMISES A CONDITIONS PARTICULIERES

- la construction d'un logement de fonction destiné aux personnes dont la présence permanente est nécessaire pour assurer la surveillance ou le gardiennage des installations ou activités autorisées dans la zone et à condition :
 - d'être intégré au bâtiment principal d'activités,
 - et que la surface de plancher affectée au logement reste accessoire par rapport à celle affectée à l'activité.

- **En secteur Uia**, les installations classées soumises à autorisation, sous réserve que des dispositions soient prévues en vue d'atténuer de manière substantielle, les dangers ou les inconvénients que peut présenter leur exploitation.

ARTICLE Ui 3 - VOIRIE ET ACCES

I– Voirie

- Les dimensions, formes et caractéristiques techniques des voies publiques ou privées doivent être adaptées aux usages qu'elles supportent ou aux opérations qu'elles doivent desservir.
- Les voies doivent présenter des caractéristiques permettant de satisfaire aux exigences de la sécurité, de la défense contre l'incendie et de la protection civile.

II– Accès

Pour être constructible, un terrain doit avoir accès à une voie publique ou privée : soit directement, soit par l'intermédiaire d'un droit de passage acquis sur fonds voisin.

- Les accès doivent être adaptés à l'opération et aménagés de façon à apporter la moindre gêne à la circulation publique.
- Les accès sur une voie ouverte à la circulation générale doivent être aménagés de telle manière que :
 - la visibilité soit assurée sur une distance d'au moins 50 m de part et d'autre de l'axe de la voie d'accès,
 - l'accès des véhicules utilitaires puisse s'effectuer sans manœuvre dangereuse sur la voie principale.
- Aucune opération nouvelle ne peut prendre accès le long des déviations d'agglomération, des routes express et itinéraires importants. Cette disposition s'applique aux voies suivantes :
 - RD 775
- Aucune opération ne peut être desservie par les pistes cyclables, les sentiers piétons, les chemins de hallage et de marchepied...

ARTICLE Ui 4 - DESSERTE PAR LES RESEAUX

I– Alimentation en eau

Toute construction ou installation nouvelle qui requiert une alimentation en eau doit être desservie par une conduite de distribution d'eau potable de caractéristiques suffisantes et raccordée au réseau public.

II– Électricité - téléphone

Les branchements aux réseaux d'électricité basse tension et de téléphone devront être réalisés en souterrain à la charge du maître d'ouvrage.

III- Assainissement

a. Eaux usées

- Sous réserve des dispositions de la législation relative aux installations classées, toute construction ou installation nouvelle doit évacuer ses eaux usées par des canalisations souterraines de caractéristiques suffisantes raccordées au réseau public d'assainissement.
- Pour certains effluents particulièrement nocifs, un pré-traitement pourra être imposé.
- En l'absence d'un réseau public d'assainissement, les installations individuelles d'assainissement, conformes aux normes fixées par la réglementation en vigueur, sont admises, dans le cas où le terrain est reconnu apte à recevoir de telles installations. Le système d'assainissement doit être adapté à la pédologie, à la topographie et à l'hydrologie du sol.
- Les filières drainées suivies d'un rejet au milieu hydraulique superficiel ne pourront être utilisées qu'à titre exceptionnel, uniquement dans le cas de rénovations d'habitations existantes ou de réhabilitations de dispositifs d'assainissement, et s'il est fait la preuve qu'il n'existe pas d'autre solution technique admettant le sol de la parcelle comme milieu d'épuration et/ou dispersion.

b. Eaux pluviales

- Les aménagements réalisés sur le terrain doivent garantir l'écoulement des eaux pluviales dans le réseau collecteur. Ces dispositifs devront s'inscrire dans une gestion alternative des eaux de pluies (infiltration, cuve de récupération, utilisation de revêtements perméables...) limitant ainsi les rejets. D'une manière générale, l'infiltration à la parcelle doit être la première solution recherchée pour l'évacuation des eaux pluviales recueillies sur un terrain. Dans l'hypothèse d'une impossibilité technique justifiée de procéder par infiltration (noues, fossés), le recours aux ouvrages de rétention est un bon moyen de limiter les débits vers les zones situées à l'aval des projets d'aménagement.
- En l'absence de réseau ou en cas de réseau insuffisant, les aménagements nécessaires au libre écoulement des eaux pluviales (et éventuellement ceux visant à la limitation des débits évacués de la propriété) sont à la charge exclusive du propriétaire qui doit réaliser les dispositifs adaptés à l'opération et au terrain.

ARTICLE Ui 5 - SUPERFICIE MINIMALE DES TERRAINS CONSTRUCTIBLES

- Sans objet.

ARTICLE Ui 6 - IMPLANTATION DES CONSTRUCTIONS PAR RAPPORT AUX VOIES ET EMPRISES PUBLIQUES

- Le long des voies du domaine public très fréquentées (ou appelées à le devenir), les constructions nouvelles doivent respecter la marge de recul minimale dont la largeur par rapport à l'axe de la voie est portée aux documents graphiques du présent P.L.U.

- Le long des autres voies :
 - Les constructions à usage d'installations classées soumises à autorisation, doivent respecter une marge d'isolement de 10 m de largeur comptée à partir de la limite de l'emprise de la voie.
Les autres constructions et installations doivent être implantées à au moins 5 m de la limite de l'emprise des voies.
- Dans les marges de recul ci-dessus désignées, les aires de stationnement comme les dépôts de matériels ou de matériaux sont interdits.
- L'implantation des équipements directement liés et nécessaires à la route (stations-service) relève aussi de la réglementation spécifique les concernant.

ARTICLE Ui 7 - IMPLANTATION DES CONSTRUCTIONS PAR RAPPORT AUX LIMITES SEPARATIVES

- Les constructions à usage d'installations classées doivent respecter une marge d'isolement de 5,00 mètres par rapport aux limites séparatives.
- Les constructions à usage d'installations classées doivent respecter une marge d'isolement par rapport aux limites des zones Ua et 1AU et des secteurs Uba et Ubb, comptée à l'intérieur de la zone Ui et fixée comme suit :
 - 20m pour les installations classées soumises à déclaration,
 - 50m, pour les installations classées soumises à autorisation. Un recul plus important pourra leur être imposé en fonction de la gravité des dangers ou inconvénients que peut représenter leur exploitation.

Toutefois, dans ces marges d'isolement, pourront être admises les constructions à usage administratif liées aux activités ainsi que des aires de stationnement.

- Les autres constructions, lorsqu'elles ne jouxtent pas les limites séparatives, doivent être implantées à une distance de ces limites, au moins égale à la moitié de leur hauteur mesurée au point le plus haut sans pouvoir être inférieure à 3,00 m.
- Les autres constructions doivent être implantées à une distance par rapport aux limites des zones constructibles, au moins égale à la moitié de leur hauteur mesurée au point le plus haut du bâtiment.

ARTICLE Ui 8 - IMPLANTATION DES CONSTRUCTIONS LES UNES PAR RAPPORT AUX AUTRES SUR UNE MEME PROPRIETE

Sans objet

ARTICLE Ui 9 - EMPRISE AU SOL DES CONSTRUCTIONS

- L'emprise au sol des constructions ne peut excéder 60 % de la superficie totale de la parcelle ou ensemble de parcelles intéressées par le projet de construction.

ARTICLE Ui 10 - HAUTEUR MAXIMALE DES CONSTRUCTIONS

- La hauteur maximale des constructions est fixée à 11 m. Toutefois, une hauteur supérieure pourra être admise dans le cas d'activité comportant des impératifs techniques particuliers.

ARTICLE Ui 11 - ASPECT EXTERIEUR DES CONSTRUCTIONS ET AMENAGEMENT DE LEURS ABORDS - PROTECTION DES ELEMENTS DE PAYSAGE

- Tous travaux ayant pour effet de détruire ou de modifier un élément de paysage identifié par le présent P.L.U. doivent faire l'objet d'une autorisation préalable dans les conditions prévues au code de l'urbanisme.
- Les constructions doivent s'intégrer à leur environnement. Les différents types d'occupation ou d'utilisation du sol autorisés peuvent être refusés ou n'être accordés que sous réserve de l'observation de prescriptions spéciales si les constructions ou les aménagements prévus, par leur situation, leur architecture, leurs dimensions ou leur aspect extérieur sont de nature à porter atteinte au caractère des lieux avoisinants, aux sites, aux paysages naturels ou urbains, ainsi qu'à la conservation des perspectives monumentales.

Clôtures

- Les clôtures éventuelles doivent être constituées de grillage simple sur poteaux métalliques ou en bois dont la hauteur maximale ne devra pas excéder 2,20 mètres, doublées de haies végétales, sauf nécessité impérative liée au caractère de l'établissement.
- Dans les lotissements à usage d'activités, les règlements particuliers qui les accompagnent doivent définir les types de clôtures admises.

ARTICLE Ui 12 - REALISATION D'AIRES DE STATIONNEMENT

- Le stationnement des véhicules automobiles et des deux roues, correspondant aux besoins des constructions et installations, doit être assuré en dehors des voies publiques.

L'annexe du présent règlement fixe les normes applicables (annexe n° 1)

ARTICLE Ui 13 - REALISATION D'ESPACES LIBRES ET PLANTATIONS

- Les terrains classés aux documents graphiques du présent P.L.U. comme espaces boisés à conserver, à protéger ou à créer sont soumis aux dispositions de l'article L 130-1 du code de l'urbanisme.
- Les plantations existantes doivent être maintenues ou remplacées.
- Les marges d'isolement, notamment par rapport aux voies et par rapport aux autres zones, doivent être paysagées.

ARTICLE Ui 14 - COEFFICIENT D'OCCUPATION DU SOL

- Il n'est pas fixé de coefficient d'occupation du sol ; les possibilités maximales d'occupation du sol résultent de l'application des règles fixées au présent chapitre.

TITRE III

DISPOSITIONS APPLICABLES

AUX ZONES A URBANISER

CHAPITRE I – REGLEMENT APPLICABLE AUX ZONES 1 AU**NATURE DE L'OCCUPATION ET DE L'UTILISATION DU SOL**

Les zones 1 AU correspondent aux secteurs à caractère naturel de la commune destinés à être ouverts à l'urbanisation.

Les zones AU peuvent comporter différents secteurs :

- les secteurs 1AUa affectés à de l'habitat et activités compatibles avec l'habitat,
- les secteurs 1AUi affectés aux activités professionnelles, industrielles et artisanales de toute nature,

Les voies publiques et réseaux nécessaires existants en périphérie immédiate de la zone 1 AU (ou de chacun des secteurs) ont une capacité suffisante pour desservir les constructions et installations à implanter dans l'ensemble de la zone (ou des sous-secteurs).

L'ouverture à l'urbanisation de la zone doit être menée en cohérence avec le PADD et les orientations d'aménagement du P.L.U.

Les informations écrites ou graphiques contenues dans les orientations d'aménagement définissent les principes avec lesquels les futures opérations devront être compatibles. Les dispositions du règlement viennent compléter ces principes et sont opposables à toute autorisation d'occuper ou d'utiliser le sol.

Rappel

Les demandes de défrichement sont irrecevables dans les espaces boisés classés figurant aux documents graphiques du présent P.L.U.

ARTICLE 1 AU - 1 - OCCUPATIONS ET UTILISATIONS DU SOL INTERDITES**En secteur 1 AUa :**

- l'implantation d'installations classées ou d'activités incompatibles avec l'habitat en raison de leurs nuisances ou l'édification de constructions destinées à les abriter,
- la création ou l'extension des dépôts de plus de dix véhicules et des garages collectifs de caravanes,
- l'ouverture ou l'extension de carrières et de mines,
- le stationnement de caravanes isolées et de cars isolés pour une durée supérieure à trois mois, sauf dans les bâtiments et remises situés sur les terrains où est implantée la construction constituant la résidence de l'utilisateur,
- l'ouverture de terrains aménagés pour le camping, pour le stationnement de caravanes ainsi que les parcs résidentiels de loisirs,
- l'implantation de résidences mobiles de loisirs
- la réalisation de dépendances (abris de jardin, garages....) avant la construction principale.

En secteur 1 AUi :

- les constructions à usage d'habitat autres que celles visées à l'article 1 AU 2,
- la création de terrains aménagés pour l'accueil de tentes et de caravanes ainsi que les parcs résidentiels de loisirs,
- l'implantation de résidences mobiles de loisirs,
- les habitations légères de loisirs groupées ou isolées,
- le stationnement de caravanes quelle qu'en soit la durée,
- l'ouverture ou l'extension de carrières et de mines,
- les aires de jeux et de sports ouvertes au public, les parcs d'attractions, les affouillements et exhaussements.
- Les constructions et installation à usage de commerce (lieux de vente de biens)

ARTICLE 1 AU - 2 - OCCUPATIONS ET UTILISATIONS DU SOL SOUMISES A CONDITIONS PARTICULIERES**En tous secteurs :**

- La création ou l'extension des ouvrages techniques indispensables au fonctionnement des réseaux existants d'utilité publique (visés au titre I du présent règlement, alinéa 8) sous réserve qu'ils ne compromettent pas la qualité et la cohérence de l'aménagement du secteur concerné,
- la reconstruction, le changement de destination ou l'extension mesurée des constructions préexistantes à l'urbanisation des secteurs 1 AU ainsi que l'édification de dépendances séparées de la construction principale située dans la zone (tels que abris de jardins, garages,...) sous réserve que ces opérations ne compromettent pas la qualité et la cohérence de l'aménagement du secteur concerné. L'extension ou la dépendance ne devra pas excéder 30 % par rapport à l'emprise au sol du bâtiment existant à la date d'approbation du présent P.L.U. Ces diverses possibilités peuvent être refusées dans le cas de constructions qu'il n'est pas souhaitable de maintenir ou de conforter en raison de leur situation ou de leur état de dégradation.

En secteur 1 AUa :

- Les constructions et installations à usage d'habitat et d'activités compatibles avec l'habitat ne sont autorisées que dans le cadre de la réalisation d'une opération d'aménagement d'ensemble (lotissements soumis à permis d'aménager, ZAC, PC groupé) prenant en compte les orientations d'aménagement et précisant les conditions d'urbanisation résultant des prescriptions figurant au présent règlement ainsi qu'aux documents graphiques du règlement.

Les constructions ou installations suivantes seront alors admises :

- Les constructions à usage principal d'habitation, sous forme d'opérations d'ensemble de plus de 5 lots. (L'habitat réalisé aura une forme individuelle et/ou collective).
- les équipements d'intérêt collectif.

- Par ailleurs les opérations comprenant au moins 18 logements devront intégrer un minimum de 20% de logements locatifs aidés
- L'extension ou la transformation (avec ou sans changement de destination) d'installations classées ou d'activités à nuisances ou de constructions les abritant sous réserve que les travaux envisagés n'aient pas pour effet d'induire ou d'aggraver le danger ou les inconvénients que peut présenter leur exploitation et à condition qu'elles ne compromettent pas la qualité et la cohérence de l'aménagement du secteur concerné.

En secteur 1 AUi :

- les constructions et installations admises dans chaque secteur ne sont autorisées que dans le cadre de la réalisation d'une opération d'aménagement d'ensemble ou au fur et à mesure de la réalisation des équipements internes au secteur,
- la construction du logement de fonction destiné aux personnes dont la présence permanente est nécessaire pour assurer la surveillance ou le gardiennage des installations ou activités autorisées dans la zone et à condition :
 - d'être intégré au bâtiment principal d'activités,
 - et que la surface de plancher affectée au logement reste accessoire par rapport à celle affectée à l'activité.

ARTICLE 1 AU - 3 - VOIRIE ET ACCES

I- Voirie

- Les dimensions, formes et caractéristiques techniques des voies publiques ou privées doivent être adaptées aux usages qu'elles supportent ou aux opérations qu'elles doivent desservir.
- Les voies doivent présenter des caractéristiques permettant de satisfaire aux exigences de la circulation, de la sécurité, de la défense contre l'incendie et de la protection civile.

II- Accès

- Pour être constructible, un terrain doit avoir accès à une voie publique ou privée : soit directement, soit par l'intermédiaire d'un droit de passage acquis sur fonds voisin.
- Les accès doivent être adaptés à l'opération et aménagés de façon à apporter la moindre gêne à la circulation publique.
- Aucune opération ne peut être desservie par les pistes cyclables, les sentiers piétons, les chemins de hallage et de marchepied...
- Le long des autres voies publiques, les débouchés directs pourront être limités en fonction des dispositions prévues au schéma figurant aux orientations d'aménagement ainsi qu'au règlement graphique du présent P.L.U.

- Lorsque le terrain, sur lequel l'opération est envisagée, est riverain de plusieurs voies publiques, l'accès sur celle de ces voies qui présenterait une gêne ou un risque pour la circulation peut être interdit.
- L'accès des équipements exceptionnels liés à la route (stations-service...) est soumis également à la réglementation spécifique les concernant.
- Les opérations autorisées doivent être aménagées de manière à ne pas compromettre le désenclavement ultérieur des terrains limitrophes.

Pour le secteur 1 AUi :

- Les accès sur une voie ouverte à la circulation générale doivent être aménagés de telle manière qu'ils ne présentent aucun risque pour la sécurité des usagers des voies publiques ou pour celle des personnes utilisant ces accès.
- Il pourra éventuellement être demandé ou imposé par le gestionnaire de voirie un aménagement spécifique si les conditions de sécurité l'exigent.

ARTICLE 1 AU - 4 - DESSERTE PAR LES RESEAUX

I- Alimentation en eau

Toute construction ou installation nouvelle qui requiert une alimentation en eau doit être desservie par une conduite de distribution d'eau potable de caractéristiques suffisantes et raccordée au réseau public d'adduction d'eau.

II- Electricité - téléphone

Les branchements aux réseaux d'électricité et de téléphone devront obligatoirement être réalisés en souterrain à la charge du maître d'ouvrage.

Dans des opérations autorisées de plus de cinq lots, il pourra être exigé une antenne communautaire de télévision et un réseau de distribution par câbles souterrains, à la charge du maître d'ouvrage.

III- Assainissement

a. Eaux usées

Dans les zones desservies par un assainissement collectif et sous réserve des dispositions de la législation relative aux installations classées, toute construction ou installation nouvelle doit évacuer ses eaux usées par des canalisations souterraines de caractéristiques suffisantes raccordées au réseau public d'assainissement.

En dehors des zones relevant d'un assainissement collectif, les installations individuelles d'assainissement conformes aux normes fixées par la réglementation en vigueur sont admises dans le cas où le terrain est reconnu apte à recevoir de telles installations. Le système retenu doit alors être adapté à la pédologie, à la topographie et à l'hydrologie du sol.

Les filières drainées suivies d'un rejet au milieu hydraulique superficiel ne pourront être utilisées qu'à titre exceptionnel, uniquement dans le cas de rénovations d'habitations existantes ou de réhabilitations de dispositifs d'assainissement, et s'il est fait la preuve qu'il n'existe pas d'autre solution technique admettant le sol de la parcelle comme milieu d'épuration et/ou dispersion.

Pour le secteur 1 AUi :

Pour certains effluents particulièrement nocifs, un pré-traitement pourra être imposé.

b. Eaux pluviales

- Les aménagements réalisés sur le terrain doivent garantir l'écoulement des eaux pluviales dans le réseau collecteur. Ces dispositifs devront s'inscrire dans une gestion alternative des eaux de pluies (infiltration, cuve de récupération, utilisation de revêtements perméables...) limitant ainsi les rejets. D'une manière générale, l'infiltration à la parcelle doit être la première solution recherchée pour l'évacuation des eaux pluviales recueillies sur un terrain. Dans l'hypothèse d'une impossibilité technique justifiée de procéder par infiltration (noues, fossés), le recours aux ouvrages de rétention est un bon moyen de limiter les débits vers les zones situées à l'aval des projets d'aménagement.
- En l'absence de réseau ou en cas de réseau insuffisant, les aménagements nécessaires au libre écoulement des eaux pluviales (et éventuellement ceux visant à la limitation des débits évacués de la propriété) sont à la charge exclusive du propriétaire qui doit réaliser les dispositifs adaptés à l'opération et au terrain.
- Toutefois, à l'intérieur des opérations autorisées, il devra être réalisé, à la charge du maître d'ouvrage, un réseau de collecteurs en attente (chaque fois que les cotes de raccordement au futur réseau seront connues).
- Le Schéma Directeur d'Assainissement Pluvial réalisé par EGIS eau et annexé au PLU fixe des règles à respecter en matière de gestion des eaux pluviales. En particulier, le coefficient d'imperméabilisation maximal est fixé à 0,60 en zone 1AUa, et à 0,90 en zone 1AUi.

ARTICLE 1 AU - 5 – SUPERFICIE MINIMALE DES TERRAINS CONSTRUC-TIBLES

- Il n'est pas fixé de superficie minimale des terrains.

ARTICLE 1 AU - 6 - IMPLANTATION DES CONSTRUCTIONS PAR RAPPORT AUX VOIES ET EMPRISES PUBLIQUES

- Sauf indications contraires portées aux documents graphiques du présent P.L.U., les constructions doivent être implantées en limite d'emprise des voies publiques ou privées (ou de toute limite s'y substituant) et emprises publiques, ou en retrait d'au moins 1,00 m.

Pour le secteur 1 AUi :

- Le long des voies du domaine public très fréquentées (ou appelées à le devenir), les constructions nouvelles doivent respecter la marge de recul minimale dont la largeur par rapport à l'axe de la voie est portée au règlement graphique du présent P.L.U.
- Le long des autres voies :

- les constructions à usage d'installations classées soumises à autorisation, doivent respecter une marge d'isolement de 10,00 mètres de largeur comptée à partir de la limite de l'emprise de la voie.
- Les autres constructions et installations doivent être implantées à au moins 5,00 mètres de la limite de l'emprise des voies.
- Dans les marges de recul ci-dessus désignées, les aires de stationnement comme les dépôts de matériels ou de matériaux sont interdits.
- L'implantation des équipements directement liés et nécessaires à la route (stations-service) relève uniquement de la réglementation spécifique les concernant.

ARTICLE 1 AU - 7 - IMPLANTATION DES CONSTRUCTIONS PAR RAPPORT AUX LIMITES SEPARATIVES

- Les constructions principales et dépendances doivent être implantées sur une, au moins, des deux limites séparatives ou en retrait d'au moins 1,50 mètres de ces limites.

Toutefois, l'implantation de la construction en limite séparative ou dans le prolongement des constructions existantes peut être imposée notamment pour des raisons d'architecture ou d'unité d'aspect.
- Dans les lotissements, cette disposition s'applique à chaque lot.

En secteur 1 AUi :

- Les constructions doivent être implantées à une distance par rapport aux limites des zones constructibles, au moins égale à la moitié de leur hauteur mesurée au point le plus haut du bâtiment, sans pouvoir être inférieure à 3,00 m.
- Dans les lotissements, cette disposition s'applique à chaque lot.

ARTICLE 1 AU - 8 - IMPLANTATION DES CONSTRUCTIONS LES UNES PAR RAPPORT AUX AUTRES SUR UNE MEME PROPRIETE

Sans objet

ARTICLE 1 AU - 9 - EMPRISE AU SOL DES CONSTRUCTIONS

- Tous travaux ayant pour effet de détruire ou de modifier un élément de paysage identifié par le présent P.L.U. doivent faire l'objet d'une autorisation préalable dans les conditions prévues par les articles R 421-17, 23 et 28 du code de l'urbanisme.

En secteur 1AUa

- L'emprise au sol des bâtiments n'est pas réglementée

En secteur 1AUi

- L'emprise au sol des constructions ne peut excéder 70 % de la superficie totale de la parcelle ou ensemble de parcelles intéressées par le projet de construction.

- Dans les permis d'aménager, le coefficient d'emprise au sol (CES) pourra être globalisé et réparti librement entre les lots.

ARTICLE 1 AU - 10 - HAUTEUR MAXIMALE DES CONSTRUCTIONS

- La hauteur maximale des constructions à usage d'équipements d'intérêt collectif n'est pas limitée sous réserve d'une bonne insertion dans leur environnement.
 - La hauteur maximale des autres constructions autorisées, est fixée comme suit :

SECTEUR	Sommet de la façade	Point le plus haut
1AUa	8, 00 mètres	13,00 mètres
1AUi		11,00 mètres

- Toutefois en secteur 1AUi, une hauteur supérieure pourra être admise dans le cas d'activité comportant des impératifs techniques particuliers.
- Pour les constructions à usage d'habitation individuelle, le niveau du sol fini du rez-de-chaussée ne devra pas être situé à plus de 0,50 m, au-dessus du niveau moyen du terrain naturel (avant terrassements) sous l'emprise de la construction.

ARTICLE 1 AU - 11 - ASPECT EXTERIEUR DES CONSTRUCTIONS ET AMENAGEMENT DE LEURS ABORDS - PROTECTION DES ELEMENTS DE PAYSAGE

Les constructions doivent s'intégrer à leur environnement. Les différents types d'occupation ou d'utilisation du sol autorisés peuvent être refusés ou n'être accordés que sous réserve de l'observation de prescriptions spéciales si les constructions ou les aménagements prévus, par leur situation, leur architecture, leurs dimensions ou leur aspect extérieur sont de nature à porter atteinte au caractère ou à l'intérêt des lieux avoisinants, aux sites, aux paysages naturels ou urbains, ainsi qu'à la conservation des perspectives monumentales.

En secteur 1AUa :

a. Clôtures

Les clôtures doivent répondre à l'un des types suivants ou à leur combinaison :

- Les talus existants et les haies bocagères doivent être maintenus et entretenus.
- Les clôtures non végétales pré-existantes de qualité, tels que les murs de pierre et palis, doivent être conservées et entretenues.

Sur voies et emprises publiques ou privées :

- En l'absence de talus, haie bocagère et clôture non végétale pré-existante de qualité, les clôtures doivent répondre à l'un des types suivants :
 - Murs bahuts d'une hauteur de 0,80m en maçonnerie de pierre ou en parpaing enduit, pouvant être surmontés d'un grillage simple ou d'une grille sur poteaux métalliques, la hauteur maximale de l'ensemble ne pouvant dépasser 1,50m.

- Clôtures en maçonnerie de pierre apparente d'une hauteur maximale de 2,00m, lorsqu'elles constituent le prolongement d'un alignement ou de la construction elle-même.

Sur limites séparatives :

- Les types de clôtures suivants sont interdits :
 - Les plaques de béton moulé, ajourées ou non, d'une hauteur supérieure à 0,25 mètres
 - Les murs en parpaings apparents
 - La brande
 - Les claustras bois non ajourés au moins en partie haute (sur 0,30m minimum)
 - Les bâches plastiques et textiles
- La hauteur maximale est fixée à 2,00m

b. Bardage

Le bardage en ardoise ou de couleur sombre des pignons est interdit.

En secteurs 1 AUi :

Les clôtures éventuelles doivent être constituées de grillage simple sur poteaux métalliques ou en bois dont la hauteur maximale ne devra pas excéder 2,20 mètres, doublée de haies végétales, sauf nécessité impérative liée au caractère de l'établissement.

Dans les lotissements à usage d'activités, les règlements particuliers qui les accompagnent doivent définir les types de clôtures admises.

Éléments de paysage

Tous travaux ayant pour effet de détruire ou de modifier un élément de paysage identifié par le présent P.L.U. doivent faire l'objet d'une autorisation préalable dans les conditions prévues par [au](#) code de l'urbanisme.

ARTICLE 1 AU - 12 - REALISATION D'AIRES DE STATIONNEMENT

- Le stationnement des véhicules automobiles et des deux roues, correspondant aux besoins des constructions et installations, doit être assuré en dehors des voies publiques.

L'annexe du présent règlement fixe les normes applicables (annexe n° 1).

- Les aires de stationnement doivent être réalisées sur le terrain concerné par le projet.
- En cas d'impossibilité technique, urbanistique ou architecturale de les réaliser, le pétitionnaire devra :
 - soit les réaliser sur tout autre terrain distant de moins de 200 m situé en zone U ou AU, et en respectant les conditions de desserte ci-dessus énoncées,
 - soit justifier d'une concession de longue durée dans un parc de stationnement public ou de l'acquisition de places dans un parc privé.

A défaut, il sera fait application des dispositions du code de l'urbanisme.

ARTICLE 1 AU -13 - REALISATION D'ESPACES LIBRES, D'AIRES DE JEUX DE LOISIRS ET DE PLANTATIONS

- Les terrains classés aux documents graphiques du présent P.L.U. comme espaces boisés à conserver, à protéger ou à créer sont soumis aux dispositions de l'article L 130-1 du code de l'urbanisme.
- Les talus plantés doivent être conservés et le cas échéant complétés.
- Les plantations existantes doivent être maintenues ou remplacées.
- Les aires de jeux de quartier et les aires de stationnement ouvertes au public doivent être paysagées et intégrées dans un projet urbain.
- Les opérations d'aménagement d'ensemble doivent comporter des espaces communs récréatifs sauf conditions particulières (espaces publics existants à proximité par exemple). Ils doivent constituer de véritables espaces publics favorisant la convivialité entre les habitants. Ces espaces communs récréatifs devront respecter les orientations d'aménagement quand elles existent. Dans tous les cas, ces espaces seront à quantifier et qualifier en fonction des espaces publics existants aux alentours.

Toutefois, ces espaces communs peuvent être réalisés en dehors des terrains concernés par l'opération lorsqu'il est possible de les regrouper avec ceux existants ou à réaliser pour d'autres opérations similaires situés en secteur U ou AU et situés à une distance n'excédant pas 200 m.

Les espaces boisés classés inclus dans le secteur peuvent être pris en compte au titre de ces espaces communs.

En secteur 1 AUi :

- Les marges d'isolement, notamment par rapport aux voies et par rapport aux autres zones, doivent être paysagées et compatibles avec les schémas d'aménagement lorsqu'ils figurent dans les orientations d'aménagement.

ARTICLE 1 AU - 14 - COEFFICIENT D'OCCUPATION DU SOL

- Il n'est pas fixé de coefficient d'occupation du sol ; les possibilités maximales d'occupation du sol résultent de l'application des règles fixées au présent chapitre.

CHAPITRE II – REGLEMENT APPLICABLE AUX ZONES 2 AU**NATURE DE L'OCCUPATION ET DE L'UTILISATION DU SOL**

Il s'agit de secteurs à caractère naturel de la commune, destinés à être ouverts à l'urbanisation mais dont les voiries publiques et les réseaux existants en périphérie immédiate de ces secteurs n'ont pas une capacité suffisante pour desservir les constructions à implanter.

L'ouverture à l'urbanisation de ces secteurs sera subordonnée à une modification ou une révision du P.L.U.

On distingue :

- les secteurs 2AUa qui seront affectés à de l'habitat et activités compatibles avec l'habitat après modification ou révision du P.L.U.
- les secteurs 2AUi qui seront affectés aux activités professionnelles, industrielles et artisanales de toute nature après modification ou révision du P.L.U.

ARTICLE 2 AU - 1 - OCCUPATIONS ET UTILISATIONS DU SOL INTERDITES

Sont interdites toutes les occupations et utilisations du sol non mentionnées à l'article 2 AU 2.

ARTICLE 2 AU - 2 - OCCUPATIONS ET UTILISATIONS DU SOL SOUMISES A CONDITIONS PARTICULIERES

- la création ou l'extension des ouvrages techniques indispensables au fonctionnement des réseaux existants d'utilité publique (visés au titre 1^{er} du présent règlement, alinéa 8) sous réserve qu'ils ne compromettent pas la qualité et la cohérence de l'aménagement du secteur concerné,
- la reconstruction, le changement de destination ou l'extension mesurée des constructions préexistantes à l'urbanisation des secteurs ainsi que l'édification de dépendance d'une construction principale située dans la zone (tels que abris de jardins, garages,...) sous réserve que ces opérations ne compromettent pas la qualité et la cohérence de l'aménagement du secteur concerné. L'extension ou la dépendance ne devra pas excéder 30 % par rapport à l'emprise au sol du bâtiment existant, à la date d'approbation du présent P.L.U.

Ces diverses possibilités peuvent être refusées dans le cas de constructions qu'il n'est pas souhaitable de maintenir en raison de leur situation ou de leur état de dégradation.

ARTICLE 2 AU - 3 - VOIRIE ET ACCES

Sans objet.

ARTICLE 2 AU - 4 - DESSERTE PAR LES RESEAUX

Sans objet.

**ARTICLE 2 AU - 5 – SUPERFICIE MINIMALE DES TERRAINS CONSTRUC-
TIBLES**

Sans objet.

**ARTICLE 2 AU - 6 - IMPLANTATION DES CONSTRUCTIONS PAR RAPPORT
AUX VOIES ET EMPRISES PUBLIQUES**

Sans objet.

**ARTICLE 2 AU - 7 - IMPLANTATION DES CONSTRUCTIONS PAR RAPPORT
AUX LIMITES SEPARATIVES**

Sans objet.

**ARTICLE 2 AU - 8 - IMPLANTATION DES CONSTRUCTIONS LES UNES PAR
RAPPORT AUX AUTRES SUR UNE MEME PROPRIETE**

Sans objet.

ARTICLE 2 AU - 9 - EMPRISE AU SOL DES CONSTRUCTIONS

Sans objet.

ARTICLE 2 AU - 10 - HAUTEUR MAXIMALE DES CONSTRUCTIONS

Les extensions autorisées à l'article 2 AU 2 ne peuvent excéder la hauteur au faîtage, au point le plus haut ou à l'acrotère de la construction qu'elles viendraient jouxter.

**ARTICLE 2 AU - 11 - ASPECT EXTERIEUR DES CONSTRUCTIONS ET
AMENAGEMENT DE LEURS ABORDS -
PROTECTION DES ELEMENTS DE PAYSAGE**

Sans objet.

ARTICLE 2 AU - 12 - REALISATION D'AIRES DE STATIONNEMENT

Sans objet.

**ARTICLE 2 AU - 13 - REALISATION D'ESPACES LIBRES, D'AIRES DE JEUX DE
LOISIRS ET DE PLANTATIONS**

Sans objet.

ARTICLE 2 AU - 14 - COEFFICIENT D'OCCUPATION DU SOL

Sans objet.

TITRE IV

DISPOSITIONS APPLICABLES

AUX ZONES AGRICOLES

CHAPITRE I – REGLEMENT APPLICABLE AUX ZONES A**NATURE DE L'OCCUPATION ET DE L'UTILISATION DU SOL**

La zone A correspond aux secteurs de la commune à protéger en raison du potentiel agronomique, biologique ou économique des terres agricoles.

Sont admises dans cette zone les installations et constructions qui ne sont pas de nature à compromettre la vocation de la zone telle que définie ci-dessus et sous réserve de l'existence d'équipements adaptés à leurs besoins, ainsi que les constructions ou installations nécessaires aux services publics ou d'intérêt collectif.

Les activités, constructions et installations non directement liées et nécessaires aux activités relevant de la vocation de la zone et qui sont visées à l'article A2 du présent chapitre ne le sont qu'à titre exceptionnel et une autorisation n'y est jamais de droit.

La zone « A » comprend les secteurs :

- Aa délimitant les parties du territoire affectées aux activités agricoles incompatibles avec les zones urbaines.
- Ab délimitant les parties du territoire affectées aux activités agricoles. Toute construction ou installation y est interdite.
- Azh délimitant les zones humides en application des dispositions du schéma d'aménagement et de gestion des eaux (SAGE Vilaine).

ARTICLE A 1 - OCCUPATIONS ET UTILISATIONS DU SOL INTERDITES**En tous secteurs,**

(à l'exclusion des cas expressément prévus à l'article A 2) :

- toute construction ou installation non liée et non nécessaire à l'exploitation agricole ou du sous-sol.
- toute construction ou installation non nécessaire à un service public ou d'intérêt collectif.

En secteur Ab :

- les installations et les constructions.
- l'ouverture ou l'extension de carrières ou de mines.
- l'implantation d'éoliennes.

En secteur Azh

- toute construction, installation ou extension de construction existante ou aménagements à l'exception des cas expressément prévus à l'article A2 ;
- tous travaux public ou privé susceptible de porter atteinte à l'intégrité de la zone humide notamment :
 - Comblement, affouillement, exhaussement, dépôts divers,
 - Création de plan d'eau.sauf s'ils répondent strictement aux aménagements autorisés à l'article A2

à l'exception des travaux nécessaires, pour des raisons impératives d'intérêt public majeur (alimentation en eau potable, infrastructure de transport de grande ampleur...).

ARTICLE A 2 - OCCUPATIONS ET UTILISATIONS DU SOL SOUMISES A CONDITIONS PARTICULIERES

I- CONSTRUCTIONS ET INSTALLATIONS LIEES ET NECESSAIRES AUX ACTIVITES AGRICOLES, EXTRACTIVES AINSI QUE LES CONSTRUCTIONS ET INSTALLATIONS NECESSAIRES AUX SERVICES PUBLICS OU D'INTERET COLLECTIF

En secteur Aa :

- l'ouverture et l'extension de carrières et de mines ainsi que les installations annexes nécessaires et directement liées aux besoins des chantiers de mines et des exploitations de carrières.
- l'implantation d'éoliennes et des installations et équipements nécessaires à leur exploitation sous réserve de leurs réglementations spécifiques, et à la condition de démontrer l'absence de co-visibilité avec la vallée de l'Arz.
- L'extensions des bâtiments hors-sol existants et la création de nouveaux bâtiments hors-sol sous réserve qu'ils soient intégrés à leur environnement (plantations bocagères, bardages bois, ...)
- L'édification des constructions à usage de logement de fonction strictement liées et nécessaires au fonctionnement des exploitations agricoles (surveillance permanente et rapprochée justifiée) sous réserve :
 - qu'il n'existe pas déjà un logement intégré à l'exploitation
 - et que l'implantation de la construction se fasse :
 - prioritairement, à plus de 100 m des bâtiments d'exploitation, et à une distance n'excédant pas cinquante mètres (50 m) d'un ensemble bâti habité ou d'une zone constructible à usage d'habitat située dans le voisinage proche du ou des bâtiments principaux de l'exploitation.
 - En cas d'impossibilité, à une distance n'excédant pas cinquante mètres (50 m) de l'un des bâtiments composant le corps principal de l'exploitation (une adaptation mineure pourra être acceptée pour des motifs topographiques ou sanitaires),

L'implantation de la construction ne devra, en aucun cas, favoriser la dispersion de l'urbanisation et apporter pour des tiers une gêne pour le développement d'activités protégées par la zone.

En cas de transfert ou de création d'un corps d'exploitation agricole, la création d'un éventuel logement de fonction ne pourra être acceptée qu'après la réalisation des bâtiments d'exploitation.

Une dérogation à la construction d'un logement supplémentaire pourra être admise si la nécessité de logement de fonction est clairement démontrée par la nécessité d'une surveillance permanente et rapprochée au fonctionnement de

son exploitation agricole aux mêmes conditions d'exploitation que celles citées ci-dessus.

- Le local de permanence nécessaire à la présence journalière des exploitants et salariés, pouvant notamment comporter des pièces de bureau, de repos et des sanitaires, sous réserve qu'il soit incorporé ou en extension d'un des bâtiments faisant partie du corps principal, et que la surface de plancher ne dépasse pas trente cinq mètres carrés (35 m²).
- les restaurations et changements de destination des bâtiments de caractère architectural ou patrimonial identifiés au document graphique du règlement nécessaires à des fins de diversification des activités d'une exploitation agricole, sous réserve que ces activités de diversification soient strictement liées à l'accueil touristique en milieu rural (camping à la ferme, aires naturelles de camping, gîtes ruraux, chambres d'hôtes...) et restent accessoires par rapport aux activités agricoles de l'exploitation, qu'elles respectent les règles de réciprocité rappelées à l'article L 111-3 du code rural, qu'elles ne favorisent pas la dispersion de l'urbanisation et que les aménagements liés et nécessaires à ces activités de diversification soient intégrés à leur environnement.

En secteur Ab :

- l'extension, dans le cadre d'une mise aux normes, des constructions existantes destinées à l'élevage ou l'engraissement d'animaux et visées par la réglementation en vigueur.

En secteurs Aa et Ab :

- les infrastructures d'intérêt général nécessaires à l'aménagement du territoire sous réserve d'en assurer une bonne insertion dans l'environnement.
- les affouillements et exhaussements liés à l'activité de la zone.
- les constructions, installations, équipements d'intérêt collectif et ouvrages spécifiques qui ont pour objet la satisfaction de besoins d'intérêt général sous réserve d'une bonne intégration dans le site et lorsqu'elles ne sont pas incompatibles avec l'exercice d'une activité agricole, pastorale ou forestière du terrain sur lequel elles sont implantées et qu'elles ne portent pas atteinte à la sauvegarde des espaces naturels et des paysages.

En secteur Azh :

- les installations et ouvrages strictement nécessaires :
 - à la défense nationale,
 - à la sécurité civile,lorsque leur localisation répond à une nécessité technique impérative,
- les canalisations et les postes de refoulement liés à la salubrité publique (eaux usées – eaux pluviales) ainsi que les canalisations liées à l'alimentation en eau potable, lorsque leur localisation répond à une nécessité technique impérative à démontrer,
- les aménagements légers suivants à condition que leur localisation et leur aspect ne portent pas atteinte à la préservation des milieux et que les aménagements mentionnés aux a et b ci-après soient conçus de manière à permettre un retour du site à l'état naturel :

- a. Lorsqu'ils sont nécessaires à la gestion ou à l'ouverture au public de ces espaces ou milieux, les cheminements piétonniers et cyclables et les sentes équestres ni cimentés, ni bitumés, les objets mobiliers destinés à l'accueil ou à l'information du public, les postes d'observation de la faune,
- b. Les mesures de conservation ou de protection de ces espaces ou milieux humides sous réserve de nécessité technique et de mise en œuvre adaptée à l'état des lieux.

II- AUTRES CONSTRUCTIONS ET INSTALLATIONS SOUMISES A CONDITIONS PARTICULIERES

En secteurs Aa et Ab :

Les possibilités, décrites ci-après, ne sauraient être admises dans le cas de constructions qu'il n'est pas souhaitable de maintenir en raison de leur situation, de leur nature ou de leur état de dégradation et des contraintes nouvelles qu'elles apporteraient aux activités principales de la zone.

- La restauration d'un bâtiment dont il existe l'essentiel des murs porteurs, spécifiquement identifié aux documents graphiques du règlement par une étoile rose, en raison de son intérêt architectural ou patrimonial qui en justifie le maintien et sous réserve de respecter les principales caractéristiques du bâtiment.
- En raison de leur intérêt architectural ou patrimonial et sous réserve du respect des règles de réciprocité rappelées à l'article L 111-3 du code rural, le changement de destination des bâtiments agricoles spécifiquement identifiés aux documents graphiques du règlement par une étoile rouge, à des fins d'habitat notamment
- L'extension mesurée des constructions existantes pour une utilisation non directement liée et nécessaire aux activités relevant de la vocation de la zone, dans la limite de 50 % par rapport à l'emprise au sol du bâtiment existant à la date d'approbation du présent P.L.U. et sans pouvoir dépasser 50 m² d'emprise au sol sur l'ensemble de l'îlot de propriété. Ces seuils sont applicables quel que soit le nombre de bâtiments, sans élévation et sous réserve que cette extension se fasse en harmonie avec la construction d'origine, en continuité de bâtiment existant et sans création de logement nouveau et dans le respect des règles de réciprocité rappelées à l'article L 111-3 du code rural.

A l'intérieur des limites ci-dessus indiquées, et sans pouvoir être cumulées, les dépendances (abris de jardin, garages...) peuvent être autorisées aux deux conditions suivantes :

- d'une part, l'emprise totale au sol (extension + dépendances) reste inférieure ou égale à la surface limite indiquée ci-dessus,
 - d'autre part, elles doivent être édifiées sur le même îlot de propriété avec le souci d'éviter la dispersion des constructions et à une distance n'excédant pas 10,00 m de la construction principale, et d'une bonne intégration tant paysagère qu'à l'environnement bâti existant.
- l'extension mesurée des constructions abritant des activités artisanales, commerciales ou de services existantes à la date de publication du P.O.S., sous réserve de ne pas apporter de gêne supplémentaire aux activités relevant de la vocation normale de la zone.

ARTICLE A 3 - VOIRIE ET ACCES**I- Voirie**

- Les dimensions, formes et caractéristiques techniques des voies publiques ou privées doivent être adaptées aux usages qu'elles supportent ou aux opérations qu'elles doivent desservir.
- Les voies doivent présenter des caractéristiques permettant de satisfaire aux exigences de la sécurité, de la défense contre l'incendie et de la protection civile.
- Est interdite l'ouverture de toute voie privée non directement liée et nécessaire aux occupations ou utilisations du sol autorisées dans la zone.

II- Accès

- Pour être constructible, un terrain doit avoir accès à une voie publique ou privée : soit directement, soit par l'intermédiaire d'un droit de passage acquis sur fonds voisin.
- Les accès doivent être adaptés à l'opération et aménagés de façon à apporter la moindre gêne à la circulation publique.
- La disposition des accès doit assurer la sécurité des usagers et leurs abords doivent être dégagés de façon à assurer une bonne visibilité.
- Aucune opération nouvelle ne peut prendre accès :
 - sur les déviations d'agglomérations, routes express et itinéraires importants ci-dessous :

RD 21, RD 153, RD 134, RD 138, RD 313, RD 775
 - ni emprunter les pistes cyclables, les sentiers piétons, chemins de marche pied
- Le long des autres voies publiques, pour des raisons de fluidité et de sécurité du trafic, les débouchés directs doivent être limités à un seul par propriété au plus.
- Lorsque le terrain, sur lequel l'opération est envisagée, est riverain de plusieurs voies publiques, l'accès sur celle de ces voies qui présenterait une gêne ou un risque pour la circulation peut être interdit.

ARTICLE A 4 - DESSERTE PAR LES RESEAUX**I- Alimentation en eau**

Toute construction à usage d'habitation, tout établissement ou installation qui requiert une alimentation en eau doit être desservie par une conduite de distribution d'eau potable de caractéristiques suffisantes et raccordée au réseau public d'adduction d'eau.

Sont interdits tous travaux de branchement à un réseau d'alimentation en eau potable non directement liés et nécessaires aux activités, constructions ou installations autorisées dans la zone.

II- Electricité – téléphone

Sont interdits tous travaux de branchement à un réseau d'électricité basse tension et/ou à un réseau de téléphone, non destinés à desservir une installation existante ou autorisée dans la zone.

III- Assainissement

Sous réserve des dispositions de la législation relative aux installations classées, toute construction ou installation nouvelle autre qu'agricole doit évacuer ses eaux usées par des canalisations souterraines de caractéristiques suffisantes raccordées au réseau public d'assainissement.

En l'absence d'un tel réseau, les installations individuelles d'assainissement conformes aux normes fixées par la réglementation en vigueur sont admises. Le système d'assainissement doit être adapté à la pédologie, à la topographie et à l'hydrologie du sol.

ARTICLE A 5 – SUPERFICIE MINIMALE DES TERRAINS CONSTRUCTIBLES

Sans objet.

ARTICLE A 6 - IMPLANTATION DES CONSTRUCTIONS PAR RAPPORT AUX VOIES ET EMPRISES PUBLIQUES

- Les constructions nouvelles ou installations doivent être implantées au-delà des marges de recul figurant aux documents graphiques du présent P.L.U.
- Dans ces marges de recul, pourront être autorisés la reconstruction ainsi que l'extension mesurée des constructions existantes. Toutefois, ces possibilités ne sauraient être admises dans le cas de constructions qu'il n'est pas souhaitable de maintenir en raison de leur état de dégradation ou des dangers résultant de leur implantation par rapport au tracé de l'itinéraire routier (visibilité notamment).
- Le long des autres voies, les constructions à usage agricole doivent être implantées à au moins 10 m de la limite d'emprise des voies.
- A proximité des cours d'eau, des sources, des puits, des plans d'eau, les installations d'élevage doivent respecter les marges d'isolement prévues dans la réglementation en vigueur ou le règlement des installations classées qui leur est applicable.

ARTICLE A 7 - IMPLANTATION DES CONSTRUCTIONS PAR RAPPORT AUX LIMITES SEPARATIVES

- Les constructions renfermant des animaux vivants (établissements d'élevage ou d'engraissement) et les fosses à l'air libre doivent respecter une marge d'isolement par rapport aux limites des zones U, AU, Ah, Ar, Nl, Nh et Nr. Cette marge d'isolement est déterminée en fonction de la nature et de l'importance des établissements et de leurs nuisances, et doit être au moins égale aux distances imposées par la réglementation spécifique (sauf dérogation préfectorale).
- La réutilisation de bâtiments d'élevage existants, lorsqu'elle se justifie par des impératifs fonctionnels, pourra être admise à une distance moindre ainsi que leur

extension à condition que celle-ci ne s'effectue pas en direction des limites de zones U, AU, Ah, Ar, Nl, Nh et Nr proches.

- Les autres constructions, lorsqu'elles ne jouxtent pas les limites séparatives, doivent être implantées à une distance de ces limites au moins égale à la moitié de leur hauteur mesurée à l'égout de toiture, sans pouvoir être inférieure à 3,00 m.

ARTICLE A 8 - IMPLANTATION DES CONSTRUCTIONS LES UNES PAR RAPPORT AUX AUTRES SUR UNE MEME PROPRIETE

Aucun minimum de distance n'est imposé.

ARTICLE A 9 - EMPRISE AU SOL DES CONSTRUCTIONS

Il n'est pas fixé d'emprise maximale pour les constructions et installations autorisées.

ARTICLE A 10 - HAUTEUR MAXIMALE DES CONSTRUCTIONS

- Constructions à usage d'habitation :

La hauteur maximale est fixée comme suit :

- 4 m au sommet de la façade,
- 9 m au point le plus haut de la toiture.

Toutefois, ces constructions peuvent atteindre la hauteur au point le plus haut, de la construction qu'elles viendraient jouxter.

- La hauteur des constructions devra être établie en fonction des hauteurs et des volumes des constructions traditionnelles avoisinantes, afin de maintenir l'unité architecturale des ensembles existants.
 - Le niveau du sol fini du rez-de-chaussée ne devra pas être situé à plus de 0,50 m, au-dessus du niveau moyen du terrain naturel (avant terrassements) sous l'emprise de la construction projetée.
 - La hauteur des dépendances est limitée à 3m50.
- En secteur Aa, la hauteur des bâtiments à usage utilitaire pour les activités autorisées dans la zone n'est pas limitée.
 - Pour une meilleure intégration de la construction dans son environnement bâti, une hauteur supérieure ou inférieure à celles fixées ci-dessus peut être autorisée ou imposée en vue d'harmoniser les hauteurs au point le plus haut avec celles des constructions voisines.

ARTICLE A 11 - ASPECT EXTERIEUR DES CONSTRUCTIONS ET AMENAGEMENT DE LEURS ABORDS - PROTECTION DES ELEMENTS DE PAYSAGE

Les constructions doivent s'intégrer à leur environnement. Les différents types d'occupation ou d'utilisation du sol autorisés peuvent être refusés ou n'être accordés que sous réserve de l'observation des prescriptions spéciales si les constructions ou

les aménagements prévus, par leur situation, leur architecture, leur dimensions ou leur aspect extérieur sont de nature à porter atteinte au caractère des lieux avoisinants, aux sites, aux paysages naturels ou urbains, ainsi qu'à la conservation des perspectives monumentales.

1. Architecture :

- Les constructions doivent s'intégrer à l'environnement et maintenir une unité architecturale et paysagère d'ensemble

2. Clôtures :

- Les clôtures peuvent être constituées de talus existants, haies végétales d'essences locales et murets traditionnels qu'il convient de maintenir et d'entretenir.
- En l'absence de talus, haie bocagère et clôture non végétale pré-existante de qualité, les clôtures doivent répondre à l'un des types suivants :
 - Murs bahuts d'une hauteur de 0,80m en maçonnerie de pierre ou en parpaing enduit, pouvant être surmontés d'un grillage simple ou d'une grille sur poteaux métalliques, la hauteur maximale de l'ensemble ne pouvant dépasser 1,50m.
 - Grillages simples sur poteaux métalliques ou en bois, sans pouvoir excéder 2,00 mètres

3. Éléments de paysage :

Tous travaux ayant pour effet de détruire ou de modifier un élément de paysage identifié par le présent P.L.U., doivent faire l'objet d'une autorisation préalable dans les conditions prévues au code de l'urbanisme.

ARTICLE A 12 - REALISATION D'AIRES DE STATIONNEMENT

Le stationnement des véhicules correspondant aux besoins des constructions et installations, doit être assuré en dehors des voies publiques.

- L'annexe du présent règlement fixe les normes applicables (annexe n° 1).
- Les aires de stationnement doivent être réalisées sur le terrain d'assiette concerné par le projet ou dans l'environnement immédiat.

ARTICLE A 13 - REALISATION D'ESPACES LIBRES ET PLANTATIONS

- Dans les espaces délimités aux documents graphiques du présent P.L.U. comme espaces boisés classés en application des articles L130-1 et suivants du code de l'urbanisme, sont interdits :
 - les défrichements,
 - toute coupe et tout abattage d'arbres qui serait de nature à porter atteinte à la protection, voire à la conservation du boisement.
- Des plantations d'essences locales variées seront réalisées en accompagnement :

- des installations et bâtiments agricoles,
 - des dépôts et autres installations pouvant provoquer des nuisances,
- sauf si le projet apporte la preuve d'une insertion réussie dans le site

ARTICLE A 14 - COEFFICIENT D'OCCUPATION DU SOL

Il n'est pas fixé de coefficient d'occupation du sol ; les possibilités maximales d'occupation du sol résultent de l'application des règles fixées au présent chapitre.

CHAPITRE II – REGLEMENT APPLICABLE AUX ZONES Ah**NATURE DE L'OCCUPATION ET DE L'UTILISATION DU SOL**

La zone Ah peut recevoir des constructions dans des secteurs de taille et de capacité d'accueil limitées, à la condition de ne porter atteinte ni à la préservation des activités agricoles, ni à la sauvegarde des sites, milieux naturels et paysages dans lesquelles elles s'insèrent et dans la limite d'une capacité suffisante des équipements d'infrastructure existants (voirie, eau potable, électricité...).

ARTICLE Ah 1 - OCCUPATIONS ET UTILISATIONS DU SOL INTERDITES

- Les parcs d'attraction (y compris aires de sports motorisés) et les dépôts de véhicules,
- Toutes les constructions et activités relevant des installations classées ou d'une réglementation sanitaire spécifique, à l'exception des cas visés à l'article Ah 2,
- Le changement de destination de hangar et bâtiments d'élevage hors sol pour création de logement, commerces, services,
- Le camping et le caravanage sous quelque forme que ce soit y compris l'ouverture ou l'extension de terrains aménagés pour le camping ou le stationnement de caravanes et résidences mobiles de loisirs ainsi que les parcs résidentiels de loisirs,
- Le stationnement de caravanes isolées et de cars isolés pour une durée supérieure à trois mois, sauf dans les bâtiments et remises situés sur le terrain où est implantée la construction constituant la résidence principale de l'utilisateur,
- Les habitations légères de loisirs.
- L'ouverture ou l'extension de carrières et de mines.
- La construction d'éoliennes et de supports d'antennes.

ARTICLE Ah 2 - OCCUPATIONS ET UTILISATIONS DU SOL SOUMISES A CONDITIONS PARTICULIERES

- Sous réserve d'une bonne insertion dans le site, les constructions et installations strictement liées et nécessaires à la sécurité, à la gestion ou à l'ouverture au public de ces espaces (tels qu'abris pour arrêts de transports collectifs, réalisation de sentiers piétons...) ainsi que certains ouvrages techniques (transformateurs, postes de refoulement, supports de transports d'énergie...) nécessaires au fonctionnement des réseaux d'utilité publique,
- L'extension mesurée ou la transformation de constructions existantes abritant des activités, sous réserve que les travaux envisagés n'aient pas pour effet d'aggraver le danger ou les inconvénients que peut présenter leur exploitation,

- La réalisation d'abris pour animaux présentant un aspect fonctionnel en rapport avec leur destination, réalisés en constructions légères intégrées au paysage,
- Sous réserve d'en assurer une bonne insertion dans le site :
 - les constructions à usage d'habitations, d'artisanat et de services ainsi que leurs dépendances.
 - les constructions à usage hôtelier et/ou restauration
 - les yourtes présentant de réelles qualités thermiques (consommation énergétique maximale de 50 kwh par m²).
- Le changement de destination de hangars et bâtiments d'élevage hors sol pour, et exclusivement, dépôts de matériels et matériaux si la construction d'origine présente un état de conservation suffisant et n'induit pas de danger où d'inconvénients pour les habitations voisines.
- Dans les secteurs identifiés par une trame spécifique au plan, seuls les dispositifs d'assainissement individuels autorisés à l'article 4 peuvent être réalisés.

ARTICLE Ah 3 - VOIRIE ET ACCES

- Les dimensions, formes et caractéristiques techniques des voies publiques ou privées et des accès doivent être adaptées aux usages qu'elles supportent ou aux opérations qu'elles doivent desservir.
- Pour être constructible, un terrain doit avoir accès à une voie publique ou privée : soit directement, soit par l'intermédiaire d'un droit de passage sur fonds voisin.

Ces accès devront être adaptés à l'opération et aménagés de façon à apporter la moindre gêne à la circulation publique.

ARTICLE Ah 4 - DESSERTE PAR LES RESEAUX

I- Alimentation en eau

Toute construction ou installation nouvelle qui requiert une alimentation en eau doit être desservie par une conduite de distribution d'eau potable, de caractéristiques suffisantes et raccordée au réseau public d'adduction d'eau.

II- Electricité, téléphone

Les branchements au réseau électrique basse tension et téléphonique des constructions et installations autorisées devront obligatoirement être réalisés en souterrain à la charge du maître d'ouvrage.

III- Assainissement

Sous réserve des dispositions de la législation relative aux installations classées, toute construction ou installation nouvelle doit évacuer ses eaux usées par des canalisations souterraines de caractéristiques suffisantes raccordées au réseau public d'assainissement.

En l'absence d'un tel réseau, les installations individuelles d'assainissement conformes aux normes fixées par la réglementation en vigueur sont admises. Le système d'assainissement doit être adapté à la pédologie, à la topographie et à l'hydrologie du sol.

Les filières drainées suivies d'un rejet au milieu hydraulique superficiel ne pourront être utilisées qu'à titre exceptionnel, uniquement dans le cas de rénovations d'habitations existantes ou de réhabilitations de dispositifs d'assainissement, et s'il est fait la preuve qu'il n'existe pas d'autre solution technique admettant le sol de la parcelle comme milieu d'épuration et/ou dispersion.

ARTICLE Ah 5 - SUPERFICIE MINIMALE DES TERRAINS CONSTRUC-TIBLES

Il n'est pas fixé de superficie minimale.

ARTICLE Ah 6 - IMPLANTATION DES CONSTRUCTIONS PAR RAPPORT AUX VOIES ET EMPRISES PUBLIQUES

- Sauf indications contraires portées aux documents graphiques du présent P.L.U., les constructions doivent être implantées à au moins 3,00 mètres de la limite d'emprise des voies publiques ou privées (ou de la limite s'y substituant) ou des emprises publiques (y compris chemins ruraux cadastrés).

Toutefois, dans les secteurs soumis à une protection d'architecture, indiqués aux documents graphiques du présent P.L.U., l'implantation de la construction à la limite de l'emprise des voies ou dans le prolongement des constructions existantes peut être imposée.

- Dans les marges de recul, pourront être autorisés l'aménagement ou l'extension mesurée des constructions existantes selon les règles fixées à l'article Ah 2. Toutefois, ces possibilités ne sauraient être admises dans le cas de constructions qu'il n'est pas souhaitable de maintenir en raison de leur état de dégradation ou des dangers résultant de leur implantation par rapport au tracé de l'itinéraire routier (visibilité notamment).

ARTICLE Ah 7 - IMPLANTATION DES CONSTRUCTIONS PAR RAPPORT AUX LIMITES SEPARATIVES

- Les constructions doivent être implantées en limite séparative sur une, au moins, des deux limites, ou en retrait d'au moins 1,50 m de ces limites.

Toutefois, dans les secteurs soumis à une protection d'architecture, indiqués aux documents graphiques du présent P.L.U., l'implantation de la construction en limite séparative ou dans le prolongement des constructions existantes peut être imposée.

ARTICLE Ah 8 - IMPLANTATION DES CONSTRUCTIONS LES UNES PAR RAPPORT AUX AUTRES SUR UNE MEME PROPRIETE

Sans objet.

ARTICLE Ah 9 - EMPRISE AU SOL

- L'emprise au sol des constructions à usage d'habitation, en bâtiment neuf comme pour l'existant avec extension possible, (y compris la dépendance) ne pourra excéder : 250 m².
- L'emprise au sol des dépendances sera limitée à : 50 m².
- Pour les constructions à usage d'hôtel et de restaurant, l'emprise au sol pourra atteindre 400 m².

ARTICLE Ah 10 - HAUTEUR MAXIMALE DES CONSTRUCTIONS

- La hauteur maximale des constructions admises est fixée comme suit :
 - 4,50 mètres au sommet de la façade.
 - 9,00 mètres au point le plus haut.
- Toutefois, pour les constructions à usage d'hôtel et de restaurant, la hauteur maximale sera portée à :
 - 5,50 mètres au sommet de la façade.
 - 11,00 mètres au point le plus haut
- La hauteur des nouvelles constructions autorisées ne pourra excéder la hauteur au point le plus haut des constructions existantes environnantes.
- La hauteur des extensions autorisées ne peut excéder la hauteur au point le plus haut de la construction qu'elle viendrait jouxter.
- Les « surélévations » des bâtiments existants sont interdites.
- La hauteur des dépendances ne peut excéder 6,00 mètres au point le plus haut.
- La hauteur maximale pour les constructions à usage d'équipements d'intérêt collectif est fixée à 15,00 mètres.
- Le niveau du sol fini du rez-de-chaussée ne devra pas être situé à plus de 0,50 m, au-dessus du niveau moyen du terrain naturel (avant terrassements) sous l'emprise de la construction projetée.

ARTICLE Ah 11 - ASPECT EXTERIEUR DES CONSTRUCTIONS ET AMENAGEMENT DE LEURS ABORDS PROTECTION DES ELEMENTS DE PAYSAGE ET DU PATRIMOINE NATUREL ET URBAIN

Aspect des constructions :

- Les constructions doivent s'intégrer à leur environnement. Les différents types d'occupation ou d'utilisation du sol visés à l'article Ah2 peuvent être refusés ou n'être accordés que sous réserve de l'observation de prescriptions spéciales si les constructions ou les aménagements prévus, par leur situation, leur architecture, leurs dimensions ou leur aspect extérieur sont de nature à porter atteinte au caractère des lieux avoisinants, aux sites, aux paysages naturels ou urbains, ainsi qu'à la conservation des perspectives monumentales.

- Les constructions doivent s'intégrer à l'environnement afin de maintenir une unité architecturale et paysagère d'ensemble.
- Les bardages de pignons de couleur sombre sont interdits.

Clôtures :

- Les clôtures ne sont pas obligatoires. Elles peuvent être constituées de talus existants, haies végétales d'essences locales et murets traditionnels qu'il convient de maintenir et d'entretenir.
- Les types de clôtures suivants sont interdits :
 - Les plaques de béton moulé, ajourées ou non, d'une hauteur supérieure à 0,25 mètres
 - Les murs en parpaings apparents
 - La brande
 - Les claustras bois ou PVC non ajourés au moins en partie haute (sur 0,30m minimum)
 - Les bâches plastiques et textiles
- La hauteur maximale est fixée à 2,00m

Éléments de paysage :

- Tous travaux ayant pour effet de détruire ou de modifier un élément de paysage identifié par le présent P.L.U., doivent faire l'objet d'une autorisation préalable dans les conditions prévues au code de l'urbanisme.

ARTICLE Ah 12 - REALISATION D'AIRES DE STATIONNEMENT

Le stationnement des véhicules automobiles, correspondant aux besoins des constructions et installations, doit être assuré en dehors des voies publiques.

L'annexe n° 1 du présent règlement fixe les normes applicables.

**ARTICLE Ah 13 - REALISATION D'ESPACES LIBRES ET PLANTATIONS
AIRES DE JEUX ET LOISIRS**

- Dans les espaces délimités aux documents graphiques du présent P.L.U. comme espaces boisés classés en application des articles L130-1 et suivants du code de l'urbanisme, sont interdits :
 - les défrichements,
 - toute coupe et tout abattage d'arbres qui seraient de nature à porter atteinte à la protection, voire à la conservation du boisement.

ARTICLE Ah 14 - COEFFICIENT D'OCCUPATION DU SOL

- Les possibilités maximales d'occupation du sol résultent de l'application des règles fixées au présent chapitre.

CHAPITRE III – REGLEMENT APPLICABLE AUX ZONES Ar**NATURE DE L'OCCUPATION ET DE L'UTILISATION DU SOL**

La zone Ar, identifiée pour son bâti présentant un intérêt patrimonial ou architectural, est affectée à l'aménagement et à la réfection de bâtiments dans des secteurs de taille et de capacité d'accueil limités, à la condition de ne porter atteinte ni à la préservation des activités agricoles, ni à la sauvegarde des sites, milieux naturels et paysages et dans la limite d'une capacité suffisante des équipements d'infrastructure existants (voirie, eau potable, électricité...).

ARTICLE Ar 1 - OCCUPATIONS ET UTILISATIONS DU SOL INTERDITES

- les parcs d'attraction et les dépôts de véhicules,
- toutes les constructions et activités relevant des installations classées ou d'une réglementation sanitaire spécifique, à l'exception des cas visés à l'article Ar 2,
- toutes constructions nouvelles à l'exception des cas visés à l'article Ar 2,
- le changement de destination de bâtiments agricoles à l'exception des cas visés à l'article Ar 2,
- le camping et le caravanage sous quelque forme que ce soit y compris l'ouverture ou l'extension de terrains aménagés pour le camping ou le stationnement de caravanes, ainsi que les parcs résidentiels de loisirs,
- l'implantation de résidences mobiles de loisirs et d'habitations légères de loisirs, groupées ou isolées,
- le stationnement de caravanes isolées et de cars isolés quelle qu'en soit la durée, sauf dans les bâtiments et remises situés sur le terrain où est implantée la construction constituant la résidence principale de l'utilisateur,
- l'ouverture ou l'extension de carrières et de mines.
- La construction d'éoliennes et de support d'antennes.

ARTICLE Ar 2 - OCCUPATIONS ET UTILISATIONS DU SOL SOUMISES A CONDITIONS PARTICULIERES

- Sous réserve d'une bonne insertion dans le site, les constructions et installations strictement liées et nécessaires à la sécurité, à la gestion ou à l'ouverture au public de ces espaces (tels qu'abris pour arrêts de transports collectifs, réalisation de sentiers piétons...) ainsi que certains ouvrages techniques (transformateurs, postes de refoulement, supports de transports d'énergie...) nécessaires au fonctionnement des réseaux l'intérêt collectif,
- La restauration de bâtiments dont il reste l'essentiel des murs porteurs, si l'intérêt architectural ou patrimonial en justifie le maintien et sous réserve de respecter les principales caractéristiques du dit bâtiment
- La reconstruction à l'identique d'un bâtiment détruit ou démoli depuis moins de 10 ans à condition que la construction d'origine ait été édifiée régulièrement.

- Le changement de destination des bâtiments existants constitutifs du patrimoine rural local et sous réserve de respecter le caractère architectural d'origine.
- L'extension mesurée (définie à l'article Ar 9) des constructions existantes à condition qu'elle se fasse en harmonie avec la construction d'origine, en continuité du volume existant et sans élévation du bâtiment principal.
- Dans les secteurs identifiés par une trame spécifique au plan, seuls les dispositifs d'assainissement individuels autorisés à l'article 4 peuvent être réalisés.

ARTICLE Ar 3 - VOIRIE ET ACCES

- Les dimensions, formes et caractéristiques techniques des voies publiques ou privées et des accès doivent être adaptées aux usages qu'elles supportent ou aux opérations qu'elles doivent desservir.
- Un terrain doit avoir accès à une voie publique ou privée : soit directement, soit par l'intermédiaire d'un droit de passage sur fonds voisin.

Ces accès devront être adaptés à l'opération et aménagés de façon à apporter la moindre gêne à la circulation publique.

ARTICLE Ar 4 - DESSERTE PAR LES RESEAUX

I- Alimentation en eau

Toute construction ou installation qui requiert une alimentation en eau doit être desservie par une conduite de distribution d'eau potable, de caractéristiques suffisantes et raccordée au réseau public d'adduction d'eau.

II- Electricité, téléphone

Les branchements au réseau électrique basse tension et téléphonique des constructions et installations autorisées devront obligatoirement être réalisés en souterrain à la charge du maître d'ouvrage.

III- Assainissement

Sous réserve des dispositions de la législation relative aux installations classées, toute construction ou installation doit évacuer ses eaux usées par des canalisations souterraines de caractéristiques suffisantes raccordées au réseau public d'assainissement.

En l'absence d'un tel réseau, les installations individuelles d'assainissement conformes aux normes fixées par la réglementation en vigueur sont admises. Le système d'assainissement doit être adapté à la pédologie, à la topographie et à l'hydrologie du sol.

Les filières drainées suivies d'un rejet au milieu hydraulique superficiel ne pourront être utilisées qu'à titre exceptionnel, uniquement dans le cas de rénovations d'habitations existantes ou de réhabilitations de dispositifs d'assainissement, et s'il est fait la preuve qu'il n'existe pas d'autre solution technique admettant le sol de la parcelle comme milieu d'épuration et/ou dispersion.

ARTICLE Ar 5 - SUPERFICIE MINIMALE DES TERRAINS CONSTRUCTIBLES

Il n'est pas fixé de superficie minimale.

ARTICLE A_r 6 - IMPLANTATION DES CONSTRUCTIONS PAR RAPPORT AUX VOIES ET EMPRISES PUBLIQUES

- Sauf indications contraires portées aux documents graphiques du présent P.L.U., les extensions autorisées à l'article A_r 2 doivent être implantées en limite d'emprise des voies (y compris des chemins ruraux cadastrés) ou en retrait d'au moins 1,00 mètres de ces limites.
- Dans les marges de recul, pourra être autorisée l'extension mesurée des constructions existantes selon les règles fixées à l'article A_r 2. Toutefois, cette possibilité ne saurait être admise dans le cas de constructions qu'il n'est pas souhaitable de maintenir en raison de leur état de dégradation ou des dangers résultant de leur implantation par rapport au tracé de l'itinéraire routier (visibilité notamment).

ARTICLE A_r 7 - IMPLANTATION DES CONSTRUCTIONS PAR RAPPORT AUX LIMITES SEPARATIVES

- Les constructions doivent être implantées en limite séparative sur une, au moins, des limites, ou en retrait d'au moins 1,50m.

ARTICLE A_r 8 - IMPLANTATION DES CONSTRUCTIONS LES UNES PAR RAPPORT AUX AUTRES SUR UNE MEME PROPRIETE

Sans objet.

ARTICLE A_r 9 - EMPRISE AU SOL

- L'emprise au sol des extensions autorisées ne pourra excéder 50 % par rapport à l'emprise au sol du bâtiment existant à la date d'approbation du présent P.L.U. et sans pouvoir excéder 50 m² d'emprise au sol.

ARTICLE A_r 10 - HAUTEUR MAXIMALE DES CONSTRUCTIONS

- Les « surélévations » des bâtiments existants sont interdites,
- la hauteur des extensions autorisées ne peut excéder la hauteur au point le plus haut de la construction qu'elle viendrait jouxter.

ARTICLE A_r 11 - ASPECT EXTERIEUR DES CONSTRUCTIONS ET AMENAGEMENT DE LEURS ABORDS PROTECTION DES ELEMENTS DE PAYSAGE ET DU PATRIMOINE NATUREL ET URBAIN

Aspect des constructions :

- Les constructions doivent s'intégrer à leur environnement. Les différents types d'occupation ou d'utilisation du sol visés à l'article A_r2 peuvent être refusés ou n'être accordés que sous réserve de l'observation de prescriptions spéciales si les constructions ou les aménagements prévus, par leur situation, leur architecture, leurs dimensions ou leur aspect extérieur sont de nature à porter

atteinte au caractère des lieux avoisinants, aux sites, aux paysages naturels ou urbains, ainsi qu'à la conservation des perspectives monumentales.

- Les constructions doivent s'intégrer à l'environnement afin de maintenir une unité architecturale et paysagère d'ensemble.
- Les bardages de pignons de couleur sombre sont interdits.

Clôtures :

- Les clôtures ne sont pas obligatoires. Elles peuvent être constituées de talus existants, haies végétales d'essences locales et murets traditionnels qu'il convient de maintenir et d'entretenir.
- Les types de clôtures suivants sont interdits :
 - Les plaques de béton moulé, ajourées ou non, d'une hauteur supérieure à 0,25 mètres
 - Les murs en parpaings apparents
 - La brande
 - Les claustras bois ou PVC non ajourés au moins en partie haute (sur 0,30m minimum)
 - Les bâches plastiques et textiles
- La hauteur maximale est fixée à 2,00m

Éléments de paysage :

- Tous travaux ayant pour effet de détruire ou de modifier un élément de paysage identifié par le présent P.L.U doivent faire l'objet d'une autorisation préalable dans les conditions prévues au code de l'urbanisme.

ARTICLE A_r 12 - REALISATION D'AIRES DE STATIONNEMENT

Le stationnement des véhicules automobiles, correspondant aux besoins des constructions et installations, doit être assuré en dehors des voies publiques.

L'annexe n° 1 du présent règlement fixe les normes applicables.

ARTICLE A_r 13 - REALISATION D'ESPACES LIBRES ET PLANTATIONS AIRES DE JEUX ET LOISIRS

- Dans les espaces délimités aux documents graphiques du présent P.L.U. comme espaces boisés classés en application des articles L130-1 et suivants du code de l'urbanisme, sont interdits :
 - les défrichements,
 - toute coupe et tout abattage d'arbres qui seraient de nature à porter atteinte à la protection, voire à la conservation du boisement.

ARTICLE A_r 14 - COEFFICIENT D'OCCUPATION DU SOL

- Pour l'application des dispositions de l'article A_r 2, les possibilités maximales d'occupation du sol résultent de l'application des règles fixées au présent chapitre.

TITRE V

DISPOSITIONS APPLICABLES

AUX ZONES NATURELLES

ET FORESTIERES

CHAPITRE I – REGLEMENT APPLICABLE AUX ZONES N**SECTION I - NATURE DE L'OCCUPATION ET DE L'UTILISATION DU SOL**

La zone N est destinée à être protégée en raison, soit de la qualité des sites, des milieux naturels, des paysages et de leurs intérêts, notamment du point de vue esthétique, historique ou écologique, soit en raison de l'existence d'exploitations forestières.

Elle comprend les secteurs :

- **Na** délimitant les parties du territoire affectées à la protection stricte des sites, des milieux naturels et des paysages,
- **Nzh** délimitant les zones humides en application des dispositions du SAGE Vilaine.

ARTICLE N 1 - OCCUPATIONS ET UTILISATIONS DU SOL INTERDITES

En tous secteurs :

- toute installation de stockage de déchets inertes (ISDI).
- Dans les zones inondables recensées dans l'Atlas des Zones Inondables, la création d'établissements recevant du public ou de logement dans le cadre d'un changement de destination, et l'extension au sol des bâtiments existants relatifs aux activités au-delà de 30%. A Malansac, le Moulin de Quiban est concerné par cette interdiction.

En secteur Na :

- toute construction, à usage d'habitation ou non, même ne comportant pas de fondations, tout lotissement, tout comblement, affouillement, exhaussement de terrain, tout aménagement autres que ceux visés à l'article Na2,
- toute extension ou changement de destination des constructions existantes sauf cas prévus à l'article Na2.
- le camping et le caravanage sous quelque forme que ce soit, y compris l'ouverture ou l'extension de terrains aménagés pour le camping ou le stationnement de caravanes, ainsi que les aires naturelles de camping et les parcs résidentiels de loisirs,
- l'implantation de résidences mobiles de loisirs et d'habitations légères de loisirs, groupées ou isolées,
- le stationnement de caravanes et de cars quelle qu'en soit la durée, sauf dans les bâtiments et remises situés sur le terrain où est implantée la construction constituant la résidence principale de l'utilisateur,
- l'ouverture ou l'extension de carrières et de mines,
- la construction d'éoliennes, d'antennes sur pylônes ou de champs photovoltaïques.

En secteur Nzh :

- toute construction, extension de construction existante, ou aménagements à l'exception des cas expressément prévus à l'article N 2.
 - tous travaux publics ou privés susceptibles de porter atteinte à l'intégrité de la zone humide, notamment :
 - comblement, affouillement, exhaussement, dépôts divers,
 - création de plans d'eau,
- à l'exception des travaux nécessaires, pour des raisons impératives d'intérêt public majeur (alimentation en eau potable, infrastructure de transport de grande ampleur...).

ARTICLE N 2 - OCCUPATIONS ET UTILISATIONS DU SOL SOUMISES A DES CONDITIONS PARTICULIERES**En secteur Na:**

- sous réserve d'une bonne insertion dans le site, les constructions et installations strictement liées et nécessaires à la sécurité, à la gestion ou à l'ouverture au public de ces espaces (tels qu'abris pour arrêts de transports collectifs, réalisation de sentiers piétons, postes de secours et de surveillance des plages, aires naturelles de stationnement, installations sanitaires...), certains ouvrages techniques (transformateurs, postes de refoulement, supports de transport d'énergie...) nécessaires au fonctionnement des réseaux d'utilité publique ainsi que la réalisation d'infrastructures routières, travaux et ouvrages connexes d'intérêt public si nécessité technique impérative.

Les possibilités décrites ci-après ne sauraient être admises dans le cas de constructions qu'il n'est pas souhaitable de maintenir ou d'agrandir en raison de leur situation, de leur nature, de leur aspect ou de leur état de dégradation :

- le changement de destination d'un bâtiment en vue d'autoriser des occupations ou utilisations non directement liées à la destination de la zone :
 - si le bâtiment justifie d'un intérêt architectural, historique ou patrimonial reconnu et sous réserve d'une parfaite intégration et mise en valeur du bâtiment,
 - ou si le bâtiment s'insère dans un environnement bâti existant et si, de par sa situation, il n'est pas de nature à porter atteinte au caractère des constructions voisines.
- l'extension mesurée des constructions abritant des activités artisanales, commerciales ou de services existantes à la date de publication du P.O.S., sous réserve que cette extension soit en lien avec l'activité existante et qu'elle ne porte pas atteinte à la qualité du bâti existant et des lieux environnants.
- L'extension mesurée des constructions existantes dans la zone, non directement liées et nécessaires aux activités de la zone à condition qu'elle se fasse en harmonie avec la construction d'origine, sans élévation du bâtiment principal, en continuité du volume existant, et que l'extension ne crée pas de logement nouveau et n'excède pas : 30 % par rapport à l'emprise au sol du bâtiment existant à la date d'approbation du présent P.L.U. et sans pouvoir dépasser 30 m² d'emprise au sol.

A l'intérieur des limites ci-dessus indiquées et sans pouvoir être cumulées, les dépendances, sans création de logement nouveau, peuvent être autorisées aux trois conditions suivantes :

- l'emprise au sol totale (extension + dépendance) reste inférieure ou égale à la surface limite indiquée ci-dessus,
- les dépendances doivent être édifiées sur le même îlot de propriété que la construction principale
- sous condition d'une bonne intégration paysagère à l'environnement bâti existant.

En secteur Nzh, sous condition d'une bonne intégration à l'environnement tant paysagère qu'écologique :

- les installations et ouvrages strictement nécessaires :
 - à la défense nationale,
 - à la sécurité civile,lorsque leur localisation répond à une nécessité technique impérative,
- les canalisations et les postes de refoulement liés à la salubrité publique (eaux usées – eaux pluviales) ainsi que les canalisations liées à l'alimentation en eau potable, lorsque leur localisation répond à une nécessité technique impérative à démontrer,
- les aménagements légers suivants à condition que leur localisation et leur aspect ne portent pas atteinte à la préservation des milieux et que les aménagements mentionnés aux a et b ci-après soient conçus de manière à permettre un retour du site à l'état naturel :
 - a. Lorsqu'ils sont nécessaires à la gestion ou à l'ouverture au public de ces espaces ou milieux, les cheminements piétonniers et cyclables et les sentes équestres ni cimentés, ni bitumés, les objets mobiliers destinés à l'accueil ou à l'information du public, les postes d'observation de la faune,
 - b. Les mesures de conservation ou de protection de ces espaces ou milieux humides sous réserve de nécessité technique et de mise en œuvre adaptée à l'état des lieux.

ARTICLE N 3 - VOIRIE ET ACCES

- Est interdite l'ouverture de toute voie ou accès non directement lié et nécessaire aux occupations ou utilisations du sol autorisées dans la zone.
- Les aménagements de voirie et accès seront limités à la stricte nécessité de la desserte des activités autorisées, de l'accès du public et des services d'entretien et de sécurité, de défense contre l'incendie et de la protection civile.
- Les dimensions, formes et caractéristiques techniques des voies publiques ou privées et des accès doivent être adaptées aux usages qu'elles supportent ou aux opérations qu'elles doivent desservir.
- Les terrains sur lesquels des activités ou installations peuvent être autorisées devront être desservis par un accès à une voie publique ou privée : soit directement, soit par l'intermédiaire d'un droit de passage sur fonds voisin.

Ces accès devront être adaptés à l'opération et aménagés de façon à apporter la moindre gêne à la circulation publique.

ARTICLE N 4 - DESSERTE PAR LES RESEAUX

I- Alimentation en eau

Sont interdits tous travaux de branchement à un réseau d'alimentation en eau potable non directement liés et nécessaires aux activités ou installations autorisées dans la zone.

II- Electricité, téléphone

Sont interdits tous travaux de branchement à un réseau d'électricité basse tension, non destinés à desservir une installation existante ou autorisée dans la zone.

III- Assainissement

En l'absence de la possibilité d'un raccordement au réseau collectif d'assainissement, il peut être procédé à la mise aux normes des systèmes d'assainissements individuels pour les constructions ou installations existantes ou autorisées dans la zone.

ARTICLE N 5 - SUPERFICIE MINIMALE DES TERRAINS

Sans objet.

ARTICLE N 6 - IMPLANTATION DES CONSTRUCTIONS PAR RAPPORT AUX VOIES ET EMPRISES PUBLIQUES

- Sauf indications contraires portées aux documents graphiques du présent P.L.U., les constructions et installations autorisées à l'article N2 doivent être implantées à au moins 5 m de la limite d'emprise des voies et emprises publiques (y compris chemins ruraux cadastrés).
- Dans les marges de recul, pourront être autorisés l'aménagement ou l'extension mesurée des constructions existantes selon les dispositions de l'article N2. Toutefois, ces possibilités ne sauraient être admises dans le cas de constructions qu'il n'est pas souhaitable de maintenir en raison de leur état de dégradation ou des dangers résultant de leur implantation par rapport au tracé de l'itinéraire routier (visibilité notamment).
- Dans les secteurs identifiés au titre du L 123-1-7° sur les documents graphiques du présent P.L.U., l'implantation de la construction à la limite de l'emprise des voies ou dans le prolongement des constructions existantes peut être imposée.

ARTICLE N 7 - IMPLANTATION DES CONSTRUCTIONS PAR RAPPORT AUX LIMITES SEPARATIVES

Sans objet

ARTICLE N 8 - IMPLANTATION DES CONSTRUCTIONS LES UNES PAR RAPPORT AUX AUTRES SUR UNE MEME PROPRIETE

Sans objet.

ARTICLE N 9 - EMPRISE AU SOL DES CONSTRUCTIONS

Il n'est pas fixé d'emprise maximale pour les constructions et installations autorisées.

ARTICLE N 10 - HAUTEUR MAXIMALE DES CONSTRUCTIONS**En secteur Na :**

- Les « surélévations » des bâtiments existants sont interdites,
- La hauteur des extensions autorisées ne peut excéder la hauteur au point le plus haut de la construction qu'elle viendrait jouxter.
- En secteur Na, la hauteur maximale des dépendances ne peut excéder 6,00 m.

ARTICLE N 11 - ASPECT EXTERIEUR DES CONSTRUCTIONS ET AMENAGEMENT DE LEURS ABORDS PROTECTION DES ELEMENTS DE PAYSAGE ET DU PATRIMOINE NATUREL ET URBAIN**Aspect des constructions :**

- Les constructions doivent s'intégrer à leur environnement. Les différents types d'occupation ou d'utilisation du sol autorisés peuvent être refusés ou n'être accordés que sous réserve de l'observation de prescriptions spéciales si les constructions ou les aménagements prévus, par leur situation, leur architecture, leurs dimensions ou leur aspect extérieur sont de nature à porter atteinte au caractère des lieux avoisinants, aux sites, aux paysages naturels ou urbains, ainsi qu'à la conservation des perspectives monumentales.
- Les constructions doivent s'intégrer à l'environnement afin de maintenir une unité architecturale et paysagère d'ensemble.

Clôtures :

Les clôtures ne sont pas obligatoires. Elles peuvent être constituées de talus existants, haies végétales d'essences locales et murets traditionnels qu'il convient de maintenir et d'entretenir.

En secteur Na :

- Les types de clôtures suivants sont interdits :
 - Les plaques de béton moulé, ajourées ou non, d'une hauteur supérieure à 0,25 mètres
 - Les murs en parpaings apparents
 - La brande
 - Les claustras bois ou PVC non ajourés au moins en partie haute (sur 0,30m minimum)
 - Les bâches plastiques et textiles
- La hauteur maximale est fixée à 2,00m

Éléments de paysage :

- tous travaux ayant pour effet de détruire ou de modifier un élément de paysage identifié par le présent P.L.U., doivent faire l'objet d'une autorisation préalable dans les conditions prévues au code de l'urbanisme.

ARTICLE N 12 - REALISATION D'AIRES DE STATIONNEMENT

Le stationnement des véhicules automobiles correspondant aux besoins des constructions et installations doit être assuré en dehors des voies publiques.

ARTICLE N 13 - REALISATION D'ESPACES LIBRES ET PLANTATIONS

- Dans les espaces délimités aux documents graphiques du présent P.L.U. comme espaces boisés classés en application des articles L130-1 et suivants du code de l'urbanisme, sont interdits :
 - les défrichements,
 - toute coupe et tout abattage d'arbres qui seraient de nature à porter atteinte à la protection, voire à la conservation du boisement.

ARTICLE N 14 - COEFFICIENT D'OCCUPATION DU SOL

- En secteurs Na, pour l'application des dispositions de l'article Na2, les possibilités maximales d'occupation du sol résultent de l'application des règles fixées au présent chapitre.

CHAPITRE II – REGLEMENT APPLICABLE AUX ZONES Nℓ**NATURE DE L'OCCUPATION ET DE L'UTILISATION DU SOL**

La zone Nℓ peut accueillir des activités légères de loisirs, de sports et d'hébergement de plein air dans des secteurs de la commune présentant un caractère d'espace naturel.

ARTICLE Nℓ 1- OCCUPATIONS ET UTILISATIONS DU SOL INTERDITES

- toute construction, à usage d'habitation ou non, même ne comportant pas de fondations, tout lotissement, autres que ceux visés à l'article Nℓ 2,
- la construction de « local de permanence » avant la réalisation du terrain de camping-caravaning autorisé,
- l'implantation des caravanes en dehors des terrains de camping aménagés dûment autorisés.
- l'ouverture et l'extension de carrières et de mines.
- la construction d'éoliennes ou de champs photovoltaïques.

ARTICLE Nℓ 2 - OCCUPATIONS ET UTILISATIONS DU SOL SOUMISES A CONDITIONS PARTICULIERES

Sous réserve d'une bonne insertion dans leur environnement, sont autorisées :

- l'ouverture et l'extension des aires naturelles de camping ainsi que des terrains aménagés pour le camping et le caravanage autorisés dans le cadre de la réglementation spécifique, et dans le cadre des autorisations accordées, les constructions et installations nécessaires à l'exploitation (salles d'accueil, sanitaires, local de permanence...)
- L'implantation d'habitations légères de loisirs ou de résidences légères de loisirs à condition de garantir le caractère réversible des installations (habitations facilement démontables)
- l'édification de constructions et installations directement liées et nécessaires aux activités sportives et de loisirs de plein air,
- les aires de jeux et de sports ouvertes au public et les aires naturelles de stationnement,
- la reconstruction à l'identique d'un bâtiment détruit ou démoli depuis moins de 10 ans sous réserve que la construction d'origine ait été édiflée régulièrement.
- l'édification de constructions ou installations liées à l'exploitation d'un centre équestre (manège, boxes, sellerie...), ainsi que, en complément, les constructions permettant d'assurer l'accueil du public (restauration – hébergement) et un local de permanence nécessaire au fonctionnement de l'activité dans la limite de 35 m² de surface de plancher.

- les constructions et installations strictement liées et nécessaires à la sécurité, à la gestion ou à l'ouverture au public de ces espaces (tels qu'abris pour arrêts de transports collectifs, réalisation de sentiers piétons, postes de secours et de surveillance des plages, aires naturelles de stationnement, installations sanitaires...), ainsi que certains ouvrages techniques (transformateurs, postes de refoulement, supports de transport d'énergie...) nécessaires au fonctionnement des réseaux d'utilité publique.

ARTICLE N°3 - VOIRIE ET ACCES

- Est interdite l'ouverture de toute voie ou accès non directement lié et nécessaire aux occupations ou utilisations du sol autorisées dans la zone.
- Les dimensions, formes et caractéristiques techniques des voies publiques ou privées et des accès doivent être adaptées aux usages qu'elles supportent ou aux opérations qu'elles doivent desservir.
- Les aménagements de voirie et accès seront limités à la stricte nécessité de la desserte des activités autorisées de l'accès du public et des services d'entretien et de sécurité, de défense contre l'incendie et de la protection civile.
- Les terrains sur lesquels des activités ou installations peuvent être autorisées devront être desservis par un accès à une voie publique ou privée : soit directement, soit par l'intermédiaire d'un droit de passage sur fonds voisin.

Ces accès devront être adaptés à l'opération et aménagés de façon à apporter la moindre gêne à la circulation publique.

ARTICLE N°4- DESSERTE PAR LES RESEAUX

I- Alimentation en eau

Sont interdits tous travaux de branchement à un réseau d'alimentation en eau potable non directement liés et nécessaires aux activités ou installations autorisées dans la zone.

Toute construction à usage d'habitation, tout établissement ou installation abritant des activités ou des loisirs doit être alimenté en eau potable par une conduite de distribution d'eau potable, de caractéristiques suffisantes et raccordée au réseau public d'adduction d'eau.

II- Electricité, téléphone

Sont interdits tous travaux de branchement à un réseau d'électricité basse tension, non destinés à desservir une installation existante ou autorisée dans la zone.

III- Assainissement

Toute construction ou installation nouvelle doit évacuer ses eaux usées par des canalisations souterraines de caractéristiques suffisantes raccordées au réseau public d'assainissement.

En l'absence d'un tel réseau, les installations individuelles d'assainissement conformes aux normes fixées par la réglementation en vigueur sont admises. Le

système d'assainissement doit être adapté à la pédologie, à la topographie et à l'hydrologie du sol.

Les filières drainées suivies d'un rejet au milieu hydraulique superficiel ne pourront être utilisées qu'à titre exceptionnel, uniquement dans le cas de rénovations d'habitations existantes ou de réhabilitations de dispositifs d'assainissement, et s'il est fait la preuve qu'il n'existe pas d'autre solution technique admettant le sol de la parcelle comme milieu d'épuration et/ou dispersion.

ARTICLE N°5 - SUPERFICIE MINIMALE DES TERRAINS CONSTRUCTIBLES

Il n'est pas fixé de superficie minimale.

ARTICLE N° 6 - IMPLANTATION DES CONSTRUCTIONS PAR RAPPORT AUX VOIES ET EMPRISES PUBLIQUES

- Sauf indications contraires portées aux documents graphiques du présent P.L.U., les constructions admises doivent être implantées à au moins 3,00 m de la limite d'emprise des voies et emprises publiques (y compris chemins ruraux cadastrés).

ARTICLE N°7 - IMPLANTATION DES CONSTRUCTIONS PAR RAPPORT AUX LIMITES SEPARATIVES

- Lorsqu'elles ne jouxtent pas les limites séparatives, les constructions doivent être implantées à une distance de ces limites au moins égale à la moitié de la hauteur mesurée à l'égout de toiture, sans pouvoir être inférieure à 3 m.

ARTICLE N°8 - IMPLANTATION DES CONSTRUCTIONS LES UNES PAR RAPPORT AUX AUTRES SUR UNE MEME PROPRIETE

Sans objet.

ARTICLE N°9 - EMPRISE AU SOL DES CONSTRUCTIONS

- Il n'est pas fixé d'emprise maximale pour les constructions et installations autorisées.

ARTICLE N°10 - HAUTEUR MAXIMALE DES CONSTRUCTIONS

- La hauteur maximale des constructions admises est fixée comme suit :
 - 4,50 m au sommet de la façade,
 - 8,00 m au point le plus haut de la toiture
- Il n'est pas fixé de hauteur maximale pour les constructions à usage d'équipements d'intérêt collectif.

ARTICLE N° 11 - ASPECT EXTERIEUR DES CONSTRUCTIONS ET AMENAGEMENT DE LEURS ABORDS PROTECTION DES ELEMENTS DE PAYSAGE ET DU PATRIMOINE NATUREL ET URBAIN

Aspect des constructions :

- Les constructions doivent s'intégrer à leur environnement. Les différents types d'occupation ou d'utilisation du sol autorisés peuvent être refusés ou n'être accordés que sous réserve de l'observation de prescriptions spéciales si les constructions ou les aménagements prévus, par leur situation, leur architecture, leurs dimensions ou leur aspect extérieur sont de nature à porter atteinte au caractère des lieux avoisinants, aux sites, aux paysages naturels ou urbains, ainsi qu'à la conservation des perspectives monumentales.
- Les constructions doivent s'intégrer à l'environnement afin de maintenir une unité architecturale et paysagère d'ensemble.

Clôtures :

- Les clôtures ne sont pas obligatoires. Elles peuvent être constituées de talus existants, haies végétales d'essences locales et murets traditionnels qu'il convient de maintenir et d'entretenir.
- Les types de clôtures suivants sont interdits :
 - Les plaques de béton moulé, ajourées ou non, d'une hauteur supérieure à 0,25 mètres
 - Les murs en parpaings apparents
 - La brande
 - Les claustras bois ou PVC non ajourés au moins en partie haute (sur 0,30m minimum)
 - Les bâches plastiques et textiles
- La hauteur maximale est fixée à 2,00m

Éléments de paysage :

- Tous travaux ayant pour effet de détruire ou de modifier un élément de paysage identifié par le présent P.L.U. doivent faire l'objet d'une autorisation préalable dans les conditions prévues au code de l'urbanisme.

ARTICLE N° 12 - REALISATION D'AIRES DE STATIONNEMENT

Le stationnement des véhicules automobiles, correspondant aux besoins des constructions et installations, doit être assuré en dehors des voies publiques.

L'annexe 1 fixe les normes applicables.

ARTICLE N° 13 - REALISATION D'ESPACES LIBRES ET PLANTATIONS

- Dans les espaces délimités aux documents graphiques du présent P.L.U. comme espaces boisés classés en application des articles L130-1 et suivants du code de l'urbanisme, sont interdits :
 - les défrichements,

- toute coupe et tout abattage d'arbres qui seraient de nature à porter atteinte à la protection, voire à la conservation du boisement.

ARTICLE N° 14 - COEFFICIENT D'OCCUPATION DU SOL

Les possibilités maximales d'occupation des sols résultent de l'application des règles fixées au présent chapitre.

CHAPITRE III – REGLEMENT APPLICABLE AUX ZONES Nh**NATURE DE L'OCCUPATION ET DE L'UTILISATION DU SOL**

La zone Nh peut recevoir des constructions dans des secteurs de taille et de capacité d'accueil limitées, à la condition de ne porter atteinte ni à la préservation des activités agricoles, ni à la sauvegarde des sites, milieux naturels et paysages dans lesquelles elles s'insèrent et dans la limite d'une capacité suffisante des équipements d'infrastructure existants (voirie, eau potable, électricité....).

ARTICLE Nh 1 - OCCUPATIONS ET UTILISATIONS DU SOL INTERDITES

- Les parcs d'attraction (y compris aires de sports motorisés) et les dépôts de véhicules,
- Toutes les constructions et activités relevant des installations classées ou d'une réglementation sanitaire spécifique, à l'exception des cas visés à l'article Nh 2,
- Le changement de destination de hangar et bâtiments d'élevage hors sol pour création de logement, commerces, services,
- Le camping et le caravanage sous quelque forme que ce soit y compris l'ouverture ou l'extension de terrains aménagés pour le camping ou le stationnement de caravanes et résidences mobiles de loisirs ainsi que les parcs résidentiels de loisirs,
- Le stationnement de caravanes et de cars pour une durée supérieure à trois mois, sauf dans les bâtiments et remises situés sur le terrain où est implantée la construction constituant la résidence principale de l'utilisateur,
- Les habitations légères de loisirs.
- L'ouverture ou l'extension de carrières et de mines.
- La construction d'éoliennes et de supports d'antennes.

ARTICLE Nh 2 - OCCUPATIONS ET UTILISATIONS DU SOL SOUMISES A CONDITIONS PARTICULIERES

- Sous réserve d'une bonne insertion dans le site, les constructions et installations strictement liées et nécessaires à la sécurité, à la gestion ou à l'ouverture au public de ces espaces (tels qu'abris pour arrêts de transports collectifs, réalisation de sentiers piétons...) ainsi que certains ouvrages techniques (transformateurs, postes de refoulement, supports de transports d'énergie...) nécessaires au fonctionnement des réseaux d'utilité publique,
- L'extension mesurée ou la transformation de constructions existantes abritant des activités, sous réserve que les travaux envisagés n'aient pas pour effet d'aggraver le danger ou les inconvénients que peut présenter leur exploitation,
- La réalisation d'abris pour animaux présentant un aspect fonctionnel en rapport avec leur destination, réalisés en constructions légères intégrées au paysage,

- Sous réserve d'en assurer une bonne insertion dans le site :
 - les constructions à usage d'habitations, d'artisanat et de services ainsi que leurs dépendances.
 - les constructions à usage hôtelier et/ou restauration.
 - les yourtes présentant de réelles qualités thermiques (consommation énergétique maximale de 50 kwh par m²).
- Le changement de destination de hangars et bâtiments d'élevage hors sol pour, et exclusivement, dépôts de matériels et matériaux si la construction d'origine présente un état de conservation suffisant et n'induit pas de danger ou d'inconvénients pour les habitations voisines.
- Dans les secteurs identifiés par une trame spécifique au plan, seuls les dispositifs d'assainissement individuels autorisés à l'article 4 peuvent être réalisés.

ARTICLE Nh 3 - VOIRIE ET ACCES

- Les dimensions, formes et caractéristiques techniques des voies publiques ou privées et des accès doivent être adaptées aux usages qu'elles supportent ou aux opérations qu'elles doivent desservir.
- Pour être constructible, un terrain doit avoir accès à une voie publique ou privée : soit directement, soit par l'intermédiaire d'un droit de passage sur fonds voisin.

Ces accès devront être adaptés à l'opération et aménagés de façon à apporter la moindre gêne à la circulation publique.

ARTICLE Nh 4 - DESSERTE PAR LES RESEAUX

I- Alimentation en eau

Toute construction ou installation nouvelle qui requiert une alimentation en eau doit être desservie par une conduite de distribution d'eau potable, de caractéristiques suffisantes et raccordée au réseau public d'adduction d'eau.

II- Electricité, téléphone

Les branchements au réseau électrique basse tension et téléphonique des constructions et installations autorisées devront obligatoirement être réalisés en souterrain à la charge du maître d'ouvrage.

III- Assainissement

Sous réserve des dispositions de la législation relative aux installations classées, toute construction ou installation nouvelle doit évacuer ses eaux usées par des canalisations souterraines de caractéristiques suffisantes raccordées au réseau public d'assainissement.

En l'absence d'un tel réseau, les installations individuelles d'assainissement conformes aux normes fixées par la réglementation en vigueur sont admises. Le système d'assainissement doit être adapté à la pédologie, à la topographie et à l'hydrologie du sol.

Les filières drainées suivies d'un rejet au milieu hydraulique superficiel ne pourront être utilisées qu'à titre exceptionnel, uniquement dans le cas de rénovations d'habitations existantes ou de réhabilitations de dispositifs d'assainissement, et s'il est fait la preuve qu'il n'existe pas d'autre solution technique admettant le sol de la parcelle comme milieu d'épuration et/ou dispersion.

ARTICLE Nh 5 - SUPERFICIE MINIMALE DES TERRAINS CONSTRUC-TIBLES

Il n'est pas fixé de superficie minimale.

ARTICLE Nh 6 - IMPLANTATION DES CONSTRUCTIONS PAR RAPPORT AUX VOIES ET EMPRISES PUBLIQUES

- Sauf indications contraires portées aux documents graphiques du présent P.L.U., les constructions doivent être implantées à au moins 3,00 mètres de la limite d'emprise des voies publiques ou privées (ou de la limite s'y substituant) ou des emprises publiques.

Toutefois, dans les secteurs soumis à une protection d'architecture, indiqués aux documents graphiques du présent P.L.U., l'implantation de la construction à la limite de l'emprise des voies ou dans le prolongement des constructions existantes peut être imposée.

- Dans les marges de recul, pourront être autorisés l'aménagement ou l'extension mesurée des constructions existantes selon les règles fixées à l'article Nh 2. Toutefois, ces possibilités ne sauraient être admises dans le cas de constructions qu'il n'est pas souhaitable de maintenir en raison de leur état de dégradation ou des dangers résultant de leur implantation par rapport au tracé de l'itinéraire routier (visibilité notamment).

ARTICLE Nh 7 - IMPLANTATION DES CONSTRUCTIONS PAR RAPPORT AUX LIMITES SEPARATIVES

- Les constructions doivent être implantées sur une, au moins, des deux limites, ou en retrait d'au moins 1,50 m de ces limites.

Toutefois, dans les secteurs soumis à une protection d'architecture, indiqués aux documents graphiques du présent P.L.U., l'implantation de la construction en limite séparative ou dans le prolongement des constructions existantes peut être imposée.

ARTICLE Nh 8 - IMPLANTATION DES CONSTRUCTIONS LES UNES PAR RAPPORT AUX AUTRES SUR UNE MEME PROPRIETE

Sans objet.

ARTICLE Nh 9 - EMPRISE AU SOL

- L'emprise au sol des constructions à usage d'habitation, en bâtiment neuf comme pour l'existant avec extension possible, (y compris la dépendance) ne pourra excéder : 250 m².
- L'emprise au sol des dépendances sera limitée à : 50 m².
- Pour les constructions à usage d'hôtel et de restaurant, l'emprise au sol pourra atteindre 400 m².

ARTICLE Nh 10 - HAUTEUR MAXIMALE DES CONSTRUCTIONS

- La hauteur maximale des constructions admises est fixée comme suit :
 - 4,50 mètres au sommet de la façade.
 - 9,00 mètres au point le plus haut.
- Toutefois, pour les constructions à usage d'hôtel et de restaurant, la hauteur maximale sera portée à :
 - 5,50 mètres au sommet de la façade
 - 11,00 mètres au point le plus haut
- La hauteur des nouvelles constructions autorisées ne pourra excéder la hauteur au point le plus haut des constructions existantes environnantes.
- La hauteur des extensions autorisées ne peut excéder la hauteur au point le plus haut de la construction qu'elle viendrait jouxter.
- Les « surélévations » des bâtiments existants sont interdites.
- La hauteur des dépendances ne peut excéder 6,00 mètres au point le plus haut.
- La hauteur maximale pour les constructions à usage d'équipements d'intérêt collectif est fixée à 15,00 mètres.
- Le niveau du sol fini du rez-de-chaussée ne devra pas être situé à plus de 0,50 m, au-dessus du niveau moyen du terrain naturel (avant terrassements) sous l'emprise de la construction projetée.

ARTICLE Nh 11 - ASPECT EXTERIEUR DES CONSTRUCTIONS ET AMENAGEMENT DE LEURS ABORDS PROTECTION DES ELEMENTS DE PAYSAGE ET DU PATRIMOINE NATUREL ET URBAIN

Aspect des constructions :

- Les constructions doivent s'intégrer à leur environnement. Les différents types d'occupation ou d'utilisation du sol visés à l'article Nh2 peuvent être refusés ou n'être accordés que sous réserve de l'observation de prescriptions spéciales si les constructions ou les aménagements prévus, par leur situation, leur architecture, leurs dimensions ou leur aspect extérieur sont de nature à porter atteinte au caractère des lieux avoisinants, aux sites, aux paysages naturels ou urbains, ainsi qu'à la conservation des perspectives monumentales.

- Les constructions doivent s'intégrer à l'environnement afin de maintenir une unité architecturale et paysagère d'ensemble.
- Les bardages de pignons de couleur sombre sont interdits.

Clôtures :

- Les clôtures ne sont pas obligatoires. Elles peuvent être constituées de talus existants, haies végétales d'essences locales et murets traditionnels qu'il convient de maintenir et d'entretenir.
- Les types de clôtures suivants sont interdits :
 - Les plaques de béton moulé, ajourées ou non, d'une hauteur supérieure à 0,25 mètres
 - Les murs en parpaings apparents
 - La brande
 - Les claustras bois ou PVC non ajourés au moins en partie haute (sur 0,30m minimum)
 - Les bâches plastiques et textiles
- La hauteur maximale est fixée à 2,00m

Eléments de paysage :

- Tous travaux ayant pour effet de détruire ou de modifier un élément de paysage identifié par le présent P.L.U., doivent faire l'objet d'une autorisation préalable dans les conditions prévues au code de l'urbanisme.

ARTICLE Nh 12 - REALISATION D'AIRES DE STATIONNEMENT

Le stationnement des véhicules automobiles, correspondant aux besoins des constructions et installations, doit être assuré en dehors des voies publiques.

L'annexe n° 1 du présent règlement fixe les normes applicables.

ARTICLE Nh 13 - REALISATION D'ESPACES LIBRES ET PLANTATIONS AIRES DE JEUX ET LOISIRS

- Dans les espaces délimités aux documents graphiques du présent P.L.U. comme espaces boisés classés en application des articles L130-1 et suivants du code de l'urbanisme, sont interdits :
 - les défrichements,
 - toute coupe et tout abattage d'arbres qui seraient de nature à porter atteinte à la protection, voire à la conservation du boisement.

ARTICLE Nh 14 - COEFFICIENT D'OCCUPATION DU SOL

- Les possibilités maximales d'occupation du sol résultent de l'application des règles fixées au présent chapitre.

CHAPITRE III – REGLEMENT APPLICABLE AUX ZONES Nr**NATURE DE L'OCCUPATION ET DE L'UTILISATION DU SOL**

La zone Nr, identifiée pour son bâti présentant un intérêt patrimonial ou architectural, est affectée à l'aménagement et à la réfection de bâtiments dans des secteurs de taille et de capacité d'accueil limités, à la condition de ne porter atteinte ni à la préservation des activités agricoles, ni à la sauvegarde des sites, milieux naturels et paysages et dans la limite d'une capacité suffisante des équipements d'infrastructure existants (voirie, eau potable, électricité....).

ARTICLE Nr 1 - OCCUPATIONS ET UTILISATIONS DU SOL INTERDITES

- les parcs d'attraction et les dépôts de véhicules,
- toutes les constructions et activités relevant des installations classées ou d'une réglementation sanitaire spécifique, à l'exception des cas visés à l'article Nr 2,
- toutes constructions nouvelles à l'exception des cas visés à l'article Nr 2,
- le changement de destination de bâtiments agricoles à l'exception des cas visés à l'article Nr 2,
- le camping et le caravanage sous quelque forme que ce soit y compris l'ouverture ou l'extension de terrains aménagés pour le camping ou le stationnement de caravanes, ainsi que les parcs résidentiels de loisirs,
- l'implantation de résidences mobiles de loisirs et d'habitations légères de loisirs, groupées ou isolées,
- le stationnement de caravanes quelle qu'en soit la durée, sauf dans les bâtiments et remises situés sur le terrain où est implantée la construction constituant la résidence principale de l'utilisateur,
- l'ouverture ou l'extension de carrières et de mines.
- La construction d'éoliennes et de support d'antennes.

ARTICLE Nr 2 - OCCUPATIONS ET UTILISATIONS DU SOL SOUMISES A CONDITIONS PARTICULIERES

- Sous réserve d'une bonne insertion dans le site, les constructions et installations strictement liées et nécessaires à la sécurité, à la gestion ou à l'ouverture au public de ces espaces (tels qu'abris pour arrêts de transports collectifs, réalisation de sentiers piétons...) ainsi que certains ouvrages techniques (transformateurs, postes de refoulement, supports de transports d'énergie...) nécessaires au fonctionnement des réseaux l'intérêt collectif,
- La restauration de bâtiments dont il reste l'essentiel des murs porteurs, si l'intérêt architectural ou patrimonial en justifie le maintien et sous réserve de respecter les principales caractéristiques du dit bâtiment
- La reconstruction à l'identique d'un bâtiment détruit ou démoli depuis moins de 10 ans à condition que la construction d'origine ait été édifiée régulièrement.

- Le changement de destination des bâtiments existants constitutifs du patrimoine rural local et sous réserve de respecter le caractère architectural d'origine.
- L'extension mesurée (définie à l'article Nr 9) des constructions existantes à condition qu'elle se fasse en harmonie avec la construction d'origine, en continuité du volume existant et sans élévation du bâtiment principal.
- Dans les secteurs identifiés par une trame spécifique au plan, seuls les dispositifs d'assainissement individuels autorisés à l'article 4 peuvent être réalisés.

ARTICLE Nr 3 - VOIRIE ET ACCES

- Les dimensions, formes et caractéristiques techniques des voies publiques ou privées et des accès doivent être adaptées aux usages qu'elles supportent ou aux opérations qu'elles doivent desservir.
- Un terrain doit avoir accès à une voie publique ou privée : soit directement, soit par l'intermédiaire d'un droit de passage sur fonds voisin.

Ces accès devront être adaptés à l'opération et aménagés de façon à apporter la moindre gêne à la circulation publique.

ARTICLE Nr 4 - DESSERTE PAR LES RESEAUX

I. Alimentation en eau

Toute construction ou installation qui requiert une alimentation en eau doit être desservie par une conduite de distribution d'eau potable, de caractéristiques suffisantes et raccordée au réseau public d'adduction d'eau.

II. Electricité, téléphone

Les branchements au réseau électrique basse tension et téléphonique des constructions et installations autorisées devront obligatoirement être réalisés en souterrain à la charge du maître d'ouvrage.

III. Assainissement

Sous réserve des dispositions de la législation relative aux installations classées, toute construction ou installation doit évacuer ses eaux usées par des canalisations souterraines de caractéristiques suffisantes raccordées au réseau public d'assainissement.

En l'absence d'un tel réseau, les installations individuelles d'assainissement conformes aux normes fixées par la réglementation en vigueur sont admises. Le système d'assainissement doit être adapté à la pédologie, à la topographie et à l'hydrologie du sol.

Les filières drainées suivies d'un rejet au milieu hydraulique superficiel ne pourront être utilisées qu'à titre exceptionnel, uniquement dans le cas de rénovations d'habitations existantes ou de réhabilitations de dispositifs d'assainissement, et s'il est fait la preuve qu'il n'existe pas d'autre solution technique admettant le sol de la parcelle comme milieu d'épuration et/ou dispersion.

ARTICLE Nr 5 - SUPERFICIE MINIMALE DES TERRAINS CONSTRUCTIBLES

Il n'est pas fixé de superficie minimale.

ARTICLE N° 6 - IMPLANTATION DES CONSTRUCTIONS PAR RAPPORT AUX VOIES ET EMPRISES PUBLIQUES

- Sauf indications contraires portées aux documents graphiques du présent P.L.U., les extensions autorisées à l'article N° 2 doivent être implantées en limite d'emprise des voies ou en retrait d'au moins 1,00 mètres de ces limites.
- Dans les marges de recul, pourra être autorisée l'extension mesurée des constructions existantes selon les règles fixées à l'article N° 2. Toutefois, cette possibilité ne saurait être admise dans le cas de constructions qu'il n'est pas souhaitable de maintenir en raison de leur état de dégradation ou des dangers résultant de leur implantation par rapport au tracé de l'itinéraire routier (visibilité notamment).

ARTICLE N° 7 - IMPLANTATION DES CONSTRUCTIONS PAR RAPPORT AUX LIMITES SEPARATIVES

- Les constructions doivent être implantées en limite séparative sur une, au moins, des limites, ou en retrait d'au moins 1,50m.

ARTICLE N° 8 - IMPLANTATION DES CONSTRUCTIONS LES UNES PAR RAPPORT AUX AUTRES SUR UNE MEME PROPRIETE

Sans objet.

ARTICLE N° 9 - EMPRISE AU SOL

- L'emprise au sol des extensions autorisées ne pourra excéder 50 % par rapport à l'emprise au sol du bâtiment existant à la date d'approbation du présent P.L.U. et sans pouvoir excéder 50 m² d'emprise au sol.

ARTICLE N° 10 - HAUTEUR MAXIMALE DES CONSTRUCTIONS

- Les « surélévations » des bâtiments existants sont interdites,
- la hauteur des extensions autorisées ne peut excéder la hauteur au point le plus haut de la construction qu'elle viendrait jouxter.

ARTICLE N° 11 - ASPECT EXTERIEUR DES CONSTRUCTIONS ET AMENAGEMENT DE LEURS ABORDS PROTECTION DES ELEMENTS DE PAYSAGE ET DU PATRIMOINE NATUREL ET URBAIN

Aspect des constructions :

- Les constructions doivent s'intégrer à leur environnement. Les différents types d'occupation ou d'utilisation du sol visés à l'article N°2 peuvent être refusés ou n'être accordés que sous réserve de l'observation de prescriptions spéciales si les constructions ou les aménagements prévus, par leur situation, leur architecture, leurs dimensions ou leur aspect extérieur sont de nature à porter atteinte au caractère des lieux avoisinants, aux sites, aux paysages naturels ou urbains, ainsi qu'à la conservation des perspectives monumentales.

- Les constructions doivent s'intégrer à l'environnement afin de maintenir une unité architecturale et paysagère d'ensemble.
- Les bardages de pignons de couleur sombre sont interdits.

Clôtures :

- Les clôtures ne sont pas obligatoires. Elles peuvent être constituées de talus existants, haies végétales d'essences locales et murets traditionnels qu'il convient de maintenir et d'entretenir.
- Les types de clôtures suivants sont interdits :
 - Les plaques de béton moulé, ajourées ou non, d'une hauteur supérieure à 0,25 mètres
 - Les murs en parpaings apparents
 - La brande
 - Les claustras bois ou PVC non ajourés au moins en partie haute (sur 0,30m minimum)
 - Les bâches plastiques et textiles
- La hauteur maximale est fixée à 2,00m

Éléments de paysage :

- Tous travaux ayant pour effet de détruire ou de modifier un élément de paysage identifié par le présent P.L.U doivent faire l'objet d'une autorisation préalable dans les conditions prévues au code de l'urbanisme.

ARTICLE N° 12 - REALISATION D'AIRES DE STATIONNEMENT

Le stationnement des véhicules automobiles, correspondant aux besoins des constructions et installations, doit être assuré en dehors des voies publiques.

L'annexe n° 1 du présent règlement fixe les normes applicables.

**ARTICLE N° 13 - REALISATION D'ESPACES LIBRES ET PLANTATIONS
AIRES DE JEUX ET LOISIRS**

- Dans les espaces délimités aux documents graphiques du présent P.L.U. comme espaces boisés classés en application des articles L130-1 et suivants du code de l'urbanisme, sont interdits :
 - les défrichements,
 - toute coupe et tout abattage d'arbres qui seraient de nature à porter atteinte à la protection, voire à la conservation du boisement.

ARTICLE N° 14 - COEFFICIENT D'OCCUPATION DU SOL

- Pour l'application des dispositions de l'article N° 2, les possibilités maximales d'occupation du sol résultent de l'application des règles fixées au présent chapitre.

ANNEXE

ANNEXE N° 1 : règles relatives au calcul des places de stationnement

ANNEXE n° 1

REGLES RELATIVES AU CALCUL DES PLACES DE STATIONNEMENT

Les places de stationnement pourront être mutualisées

DESTINATION DE LA CONSTRUCTION

AIRES DE STATIONNEMENT A PREVOIR

HABITAT

- Habitat collectif :
 - 1 place de stationnement par tranche même incomplète de 60 m² de surface de plancher avec au minimum une place par logement + une place banalisée par tranche même incomplète de 250 m² de surface de plancher
 - Pour les deux roues, 1 m² par logement réalisé dans le bâtiment.
- Habitat individuel
 - 1 place par logement plus 1 place banalisée pour 1 logement.
 - Foyer de personnes âgées
 - 1 place pour 5 logements + stationnement du personnel à prévoir
 - Résidences de tourisme
 - 1 place par logement + 1 place banalisée pour 3 logements + stationnement du personnel à prévoir
 - Pour les deux roues, 1 m² par logement réalisé dans le bâtiment ou sous forme d'abri dans les espaces extérieurs communs.
- Logements locatifs avec prêts aidés par l'Etat (article L 123-1-3 du code de l'urbanisme)
 - 1 place par logement

ACTIVITES

- Etablissement industriel ou artisanal
 - 30 % de la surface de plancher
- Entrepôt
 - 30 % de la surface de plancher
- Commerces de :
 - moins de 150 m²
 - pas de minimum
 - de 150 à 300 m² de surface de vente
 - minimum 3 places pour 100 m² de surface de vente
 - maximum en emprise au sol 1,5 fois la surface de plancher des bâtiments commerciaux avec un minimum de 8 ou 10 places pour 100 m² de surface de vente réalisée
 - plus de 300 m² de surface de vente
 - 60 % de la surface de plancher
- Bureau - services
 - 1 place pour 10 m² de salle de restaurant
- Hôtel-restaurant
 - 1 place par chambre
- Hébergement de loisirs (zone NI)
 - 1 place par habitation légère de loisirs

EQUIPEMENTS

- Etablissement d'enseignement du 1^{er} degré
 - 1 place par classe
- Etablissement d'enseignement du 2^{ème} degré*
 - 1 place par classe*
- Etablissement hospitalier et clinique
 - 100 % de la surface de plancher
- Piscine - Patinoire*
 - 50 % de la surface de plancher
- Stade - Terrain de sports*
 - 10 % de la surface du terrain
- Salle de spectacle, de réunions*
 - 1 place pour 5 personnes assises
- Lieu de culte
 - 1 place pour 15 personnes assises
- Cinéma
 - 1 place pour 3 fauteuils dans le respect de l'emprise maximale prévue à l'article L 111-6-1 du Code l'Urbanisme
- Autres lieux recevant du public
 - 50 % de la surface de plancher

***non comprises les aires spécifiques à prévoir pour les 2 roues.**

Il convient de compter 25 m² pour une place de stationnement, y compris les voies de circulation, sauf pour les places réservées au stationnement des véhicules des personnes à mobilité réduite qui doivent être prévues conformément à la réglementation en vigueur (voir page suivante).

INSTALLATIONS NEUVES OUVERTES AU PUBLIC

Un emplacement de stationnement est réputé aménagé lorsqu'il comporte une bande d'accès latérale :

- d'une largeur de 0.80m,
- libre de tout obstacle,
- protégée de la circulation,
- sans que la largeur totale de l'emplacement ne puisse être inférieure à 3.30m.

Les emplacements réservés sont signalisés.

Le nombre de places est de 1 par tranche de 50 places, ou fraction de 50 places.

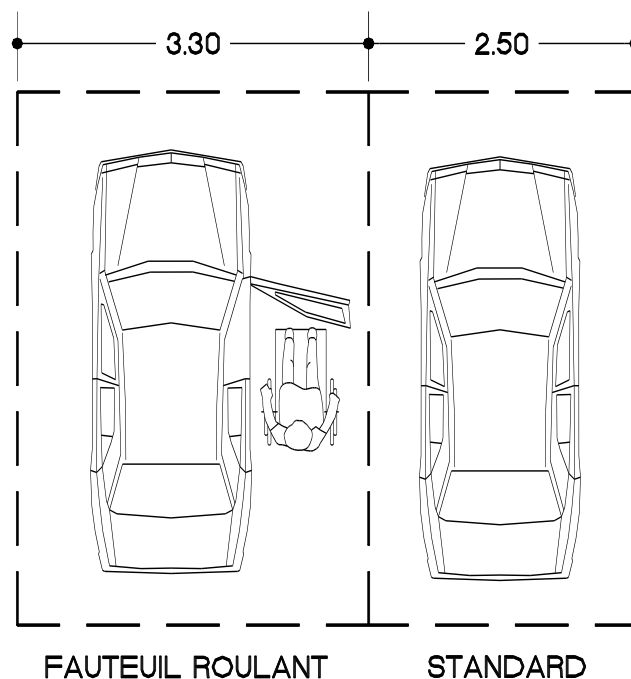

INSTALLATIONS EXISTANTES OUVERTES AU PUBLIC

Le nombre de places à aménager sur le parc existant doit être déterminé en fonction de la ou des installations qu'il dessert, sans qu'un ratio fixe soit applicable.

BATIMENTS D'HABITATION COLLECTIFS NEUFS

Le pourcentage minimum des places de stationnement d'automobiles destinées aux habitants et aux visiteurs, qui doivent être accessibles aux personnes handicapées, est fixé à 5%.

Ces places de stationnement à l'intérieur, sont dites adaptables, si après des travaux simples, elles peuvent satisfaire aux exigences suivantes:

- La bande d'accès latérale prévue à côté des places de stationnement d'automobile aménagées, doit avoir une largeur d'au moins 0.80m sans que la largeur totale de l'emplacement ne puisse être inférieure à 3.30m.

